

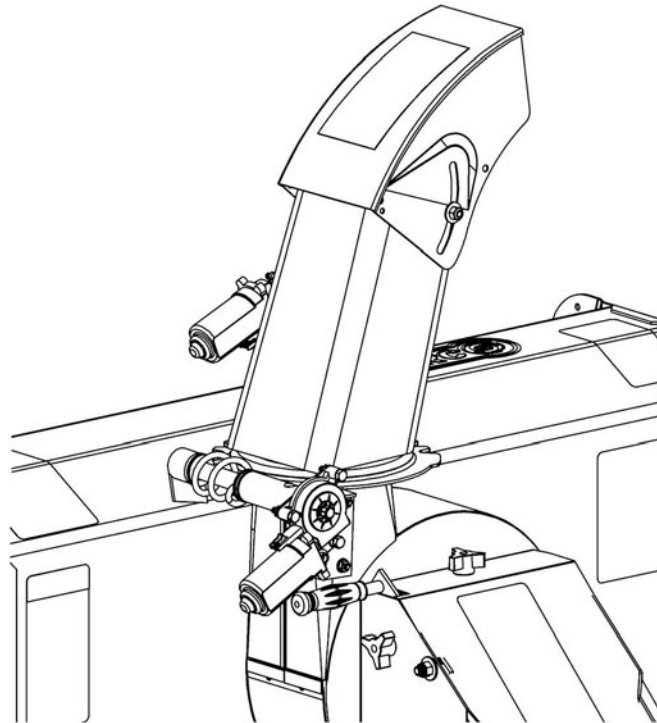

**MANUEL DU PROPRIÉTAIRE**  
***Modèle Numéro***

700522-1



***BERCO***  
***Ensemble de goulotte & déflecteur électrique***  
***Pour***  
***Souffleuses Compacte & Deluxe***

\* ASSEMBLAGE  
\* OPÉRATION

\* PIÈCE DE RÉPARATION  
\* ENTRETIEN

**ATTENTION:**  
**LIRE & SUIVRE TOUTES LES RÈGLES DE SÉCURITÉ & INSTRUCTIONS AVANT D'UTILISER CET ÉQUIPEMENT**



# GARANTIE LIMITÉE

## Couverture des Produits et Conditions

BERCOMAC garantit toute pièce ou accessoire fabriqué par BERCOMAC et trouvé, selon la discrétion raisonnable de BERCOMAC, être défectueux en matériel ou dans sa fabrication, sera réparé, remplacé ou ajusté par un marchand autorisé sans frais, jusqu'à concurrence maximale du taux horaire et du temps de réparation préétabli. Pour le remplacement des pièces, seuls les frais de transport mode régulier sont couverts. Cette garantie est valide pour le premier propriétaire et ne peut être transférée à un autre propriétaire. La période de garantie débute à la date d'achat au détail.

## Période de Garantie

(à partir de la date d'achat au détail)

Utilisation:

- Résidentielle: 1 an
- Semi-commerciale, professionnelle ou de location: 90 jours

**Exceptions Ci-Dessous;** Les items suivants sont garantis par le manufacturier d'origine et ont leurs propres conditions et durée limitée:

- Chaînes à pneus: 90 jours
- Moteurs: Variable selon le manufacturier  
Veuillez vous référer à la garantie du manufacturier incluse avec l'unité. Bercomac n'est pas autorisé à agir concernant les garanties d'ajustement des moteurs.

## Conditions et Items Non Couverts:

Cette garantie n'inclut pas ce qui suit:

- Frais pour ramassage, de livraison, ou service à domicile.
- N'importe quel dommage ou détérioration de la marchandise, pièce ou finition due à l'utilisation normale, l'usure, bris et déchirure, ou l'exposition.
- Frais relatifs à l'usage et à la maintenance régulière tels que lubrifiants, gazoline, huile, pièces de mise au point et ajustements.
- N'importe quel pièce ou accessoire qui a été altéré, modifié, négligé, brisé accidentellement, mal installé, mal entretenu, remis ou réparé non conformément aux instructions dans le manuel du propriétaire.
- N'importe quelle réparation due à l'usure normale des pièces tel que les goupilles de sécurité, boulons, courroies, etc.
- Frais de transport en mode accéléré pour pièces de remplacement.
- Boulons et goupilles de sécurité sont considérés comme une mesure préventive et ne sont pas une protection assurée. Tout dommage provenant d'un non fonctionnement n'est pas couvert.

NOTE: Tout travail effectué sur garantie doit être exécuté par un marchand autorisé utilisant des pièces de remplacement d'origine.

**NOTE:** Bercomac se réserve le droit de changer ou améliorer la conception de toute pièce et / ou accessoire sans assumer aucune obligation à modifier les produits fabriqués auparavant.

## Instructions pour Obtenir le Service sur Garantie

Contactez le marchand où vous avez acheté le produit ou tout autre marchand de service BERCO pour fixer un rendez-vous à leur atelier. Pour localiser un marchand de votre choix, visiter notre site web au [www.bercomac.com](http://www.bercomac.com). N'oubliez pas d'apporter votre preuve d'achat (facture) chez votre marchand de service BERCOMAC.

## Responsabilités du Propriétaire

Tous les produits ou pièces défectueuses BERCOMAC doivent être retournés chez un marchand de service autorisé à l'intérieur de la période de garantie, pour réparation. Dans le cas où la marchandise doit être retournée au manufacturier pour réparation, le marchand doit d'abord obtenir une autorisation écrite de BERCOMAC, frais de transport payé d'avance. Cette garantie s'étend uniquement à l'équipement qui est opéré sous condition normale. Pour qu'une réclamation soit valide, l'opérateur a la responsabilité d'entretenir et d'effectuer les routines de maintenance tel que spécifié dans le manuel du propriétaire ou de les faire effectuer chez un marchand autorisé à ses frais.

## Conditions Générales

L'engagement exclusif de BERCOMAC en regard de cette garantie s'arrête à la réparation et au remplacement tel que mentionné ci-dessus. BERCOMAC ne doit avoir aucune responsabilité pour aucun autre frais, perte ou dommage, incluant mais sans se limiter à, aucun dommages-intérêts ou perte ou dommage subséquent.

En particulier, BERCOMAC n'a aucun engagement ou responsabilité pour:

- Temps pour transport, surtemps, temps après les heures d'ouverture ou autre frais extraordinaire de réparation ou charges relatives aux réparations ou remplacement en dehors des heures normales de travail.
- Location d'équipement de remplacement similaire durant la période de garantie, réparation ou remplacement des travaux.
- N'importe quel frais téléphonique ou télégramme ou frais de transport.
- Perte ou dommage à une personne ou propriété autre que ceux couverts par les termes de cette garantie.
- N'importe quelle réclamation pour perte de revenus, perte de profits ou coûts additionnels résultant d'une réclamation d'un bris de garantie.
- Frais juridiques.

La responsabilité de BERCOMAC, en respect de la présente, se limite à couvrir la réparation et les pièces de remplacement et aucune réclamation d'un bris de garantie ne doit être la cause pour annulation ou résiliation de contrat de vente pour n'importe quel pièce ou accessoire.

Cette garantie vous donne des droits légaux spécifiques et vous pouvez également avoir d'autres droits qui varient d'état en état.

Bercomac Limitée

92, Fortin Nord, Adstock, Québec, Canada, G0N 1S0

# TABLE DES MATIÈRES

	PAGE
INTRODUCTION .....	2
PRÉCAUTION SÉCURITAIRES .....	3
OUTILS REQUIS .....	3
ASSEMBLAGE	
Étape 1: Installation de l'ensemble de la rotation électrique sur la souffleuse compacte .....	4
Étape 2: Installation de l'ensemble du déflecteur électrique .....	5
Étape 3: Installation de la boîte de contrôle électrique .....	6
DÉPANNAGE .....	7
NOMECLATURE DES PIÈCES ET LISTE DES PIÈCES	
Ensemble de goulotte et déflecteur électrique .....	8

# INTRODUCTION

## À L'ACHETEUR

Ce nouvel accessoire a été soigneusement conçu pour vous donner plusieurs années de bons services. Ce manuel a pour but de vous aider à utiliser prudemment votre accessoire.

**NOTE:** Toutes les photographies et illustrations de ce manuel peuvent ne pas être du modèle ou de l'accessoire en main et ne sont présentées qu'à titre de référence. Elles sont basées sur les dernières informations disponibles lors de la publication.

Familiarisez-vous avec les recommandations de sécurité et les procédures d'utilisation avant d'utiliser l'accessoire. Lisez et suivez attentivement ces recommandations et insistez pour qu'elles soient suivies par ceux qui se serviront de l'accessoire avec vous.



**DANS CE MANUEL, CE SYMBOLE D'AVERTISSEMENT SÉCURITAIRE IDENTIFIE UN MESSAGE DE SÉCURITÉ IMPORTANT QUI VOUS AIDERA AINSI QUE TOUTE AUTRE PERSONNE À ÉVITER DES BLESSURES GRAVES ET MÊME LA MORT. DANGER, AVERTISSEMENT, ATTENTION SONT DES MOTS D'AVERTISSEMENT POUR IDENTIFIER LES NIVEAUX DE DANGER. TOUTEFOIS, SOYEZ TOUJOURS EXTRÊMEMENT PRUDENT.**

**DANGER:** Signifie un danger extrême qui causera des blessures graves ou même la mort, si les précautions recommandées ne sont pas respectées.

**AVERTISSEMENT:** Signifie un danger qui peut causer des blessures graves ou même la mort, si les précautions recommandées ne sont pas respectées.

**ATTENTION:** Signifie un danger qui peut causer des blessures mineures si les précautions recommandées ne sont pas respectées.

Notez le numéro de série avec la date d'achat de votre accessoire dans la section réservée ci-dessous (il n'y a pas de numéro de série attribué au sous-châssis). Votre détaillant exige cette information afin d'assurer un service rapide et efficace lorsque des pièces de rechange sont à commander. Remplacez les pièces défectueuses par des pièces d'origine seulement.

Si des réparations sur garantie sont nécessaires, veuillez présenter ce livret d'enregistrement et la facture de vente originale à votre concessionnaire.

**Ce manuel devrait être conservé pour référence future.**

**S.V.P. Vérifier si vous avez reçu toutes les pièces de votre ensemble avec la liste du sac et liste de la boîte.**

**NUMÉRO DE SÉRIE:** \_\_\_\_\_  
(SI APPLICABLE)

**NUMÉRO MODÈLE:** \_\_\_\_\_

**DATE D'ACHAT:** \_\_\_\_\_

# PRÉCAUTIONS SÉCURITAIRES

Une opération prudente est votre meilleure assurance contre un accident. Lisez cette section attentivement avant d'opérer le tracteur et l'accessoire. Tous les opérateurs, peu importe leur expérience, devrait lire ce manuel et tout autre manuel relatif au tracteur et accessoires avant l'opération. C'est l'obligation légale du propriétaire d'enseigner à tous les opérateurs comment utiliser l'accessoire d'une façon sécuritaire.

## FORMATION



Ce symbole d'avertissement sécuritaire est utilisé partout dans ce manuel et sur les décalques de sécurité des accessoires pour vous aviser des possibilités de blessures personnelles. S.V.P. portez une attention particulière à la lecture et à la compréhension des précautions sécuritaires avant d'opérer l'accessoire ou le tracteur.

1. Lisez ce Manuel du Propriétaire attentivement. Soyez complètement familier avec les contrôles et l'utilisation correcte de l'accessoire.
2. Gardez les mains et pieds éloigné de la goulotte et toutes autres pièces mobiles.



CE SYMBOLE SIGNIFIE  
**DANGER !**  
SOYEZ PRUDENT !  
VOTRE SÉCURITÉ EST EN CAUSE !

---

## OUTILS REQUIS:

Clé à cliquet  
Clé (pour les écrous des bornes de la batterie)  
Douille 7/16", 1/2"  
Perceuse  
Mèche 9/32"  
Clé 7/16"

# ASSEMBLAGE

## ÉTAPE 1 INSTALLATION DE L'ENSEMBLE DE ROTATION ÉLECTRIQUE SUR LA SOUFFLEUSE COMPACTE :

Démonter la spirale de rotation (item 1), la goulotte (item 2) et le coussinet de rotation (item 3) si déjà installés.

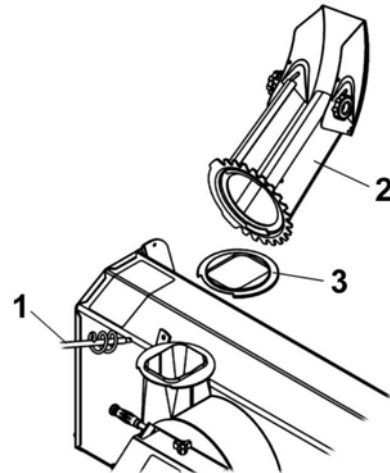

Démonter la goulotte

Installer le support (item 1) sous la base de la goulotte (item 2) en insérant le boulon soudé dans le support de la spirale de rotation (item 3) et sécuriser avec un écrou à bride 3/8".

Placer la partie pliée en angle complètement contre la paroi à la base de la goulotte et sous l'anneau de rotation de la goulotte.

Retenir en place avec une paire de pince en "C". En vous servant du support comme un gabarit, percer deux trous (9/32") dans la base de la goulotte.

Sécuriser en place avec deux boulons hex. de 1/4 x 1/2" et écrous à bride (les têtes à l'intérieur).

Insérer le coussinet de rotation (item 4) dans la douille (item 5).

Serrer les boulons fermement.

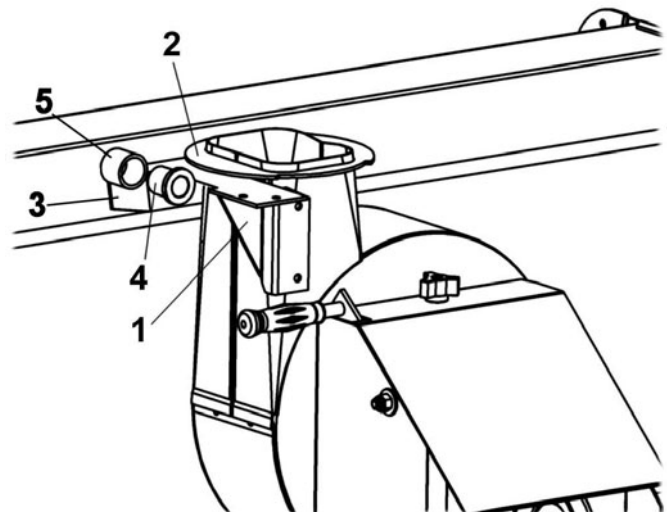

Installer le support

Appliquer de la graisse sur l'extrémité de l'arbre de la spirale de rotation et l'insérer dans la douille.

Installer le moteur assemblé (item 1) sous le support (item 2) avec deux boulons hex. 1/4 x 1/2" et écrous à bride .

Serrer les boulons fermement.

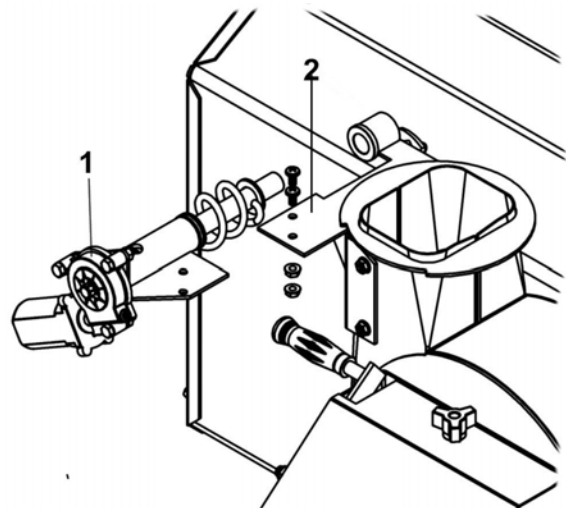

Installer le moteur

# ASSEMBLAGE

## ÉTAPE 2 INSTALLATION DE L'ENSEMBLE DU DÉFLECTEUR ÉLECTRIQUE:

Démonter les deux boutons (item 1) du déflecteur et les remplacer par deux rondelles de nylon 11/32" et deux écrous à garniture de nylon 5/16".

NE PAS SERRER COMPLÈTEMENT afin que le déflecteur bouge librement.

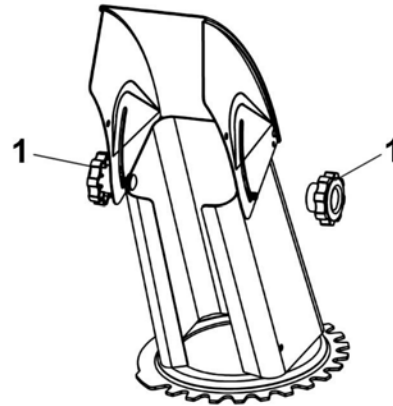

Enlever les boutons et remplacer par les écrous

Installer le moteur électrique assemblé sur la goulotte avec une vis 1/4 x 1/2" et écrou à garniture de nylon (item 1) (écrou à l'extérieur).

Placer la base du support du moteur parallèle avec la base de la goulotte.

Serrer la vis fermement.

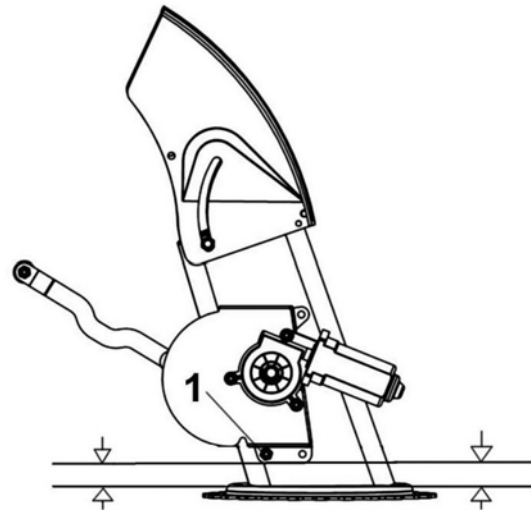

Installer le moteur

Percer deux trous de 9/32" (items 2) dans la goulotte en vous servant du support comme gabarit. **MAIS ATTENTION, AVANT DE PERCER LES TROUS, ASSUREZ-VOUS QUE LA BASE DU SUPPORT DU MOTEUR SOIT PARALLÈLE AVEC LA BASE DE LA GOULOTTE.**

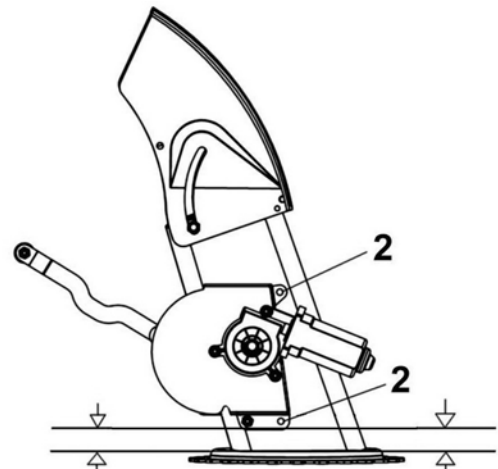

Percer les trous

# ASSEMBLAGE

Sécuriser le support avec deux vis 1/4 x 1/2" et écrous à garniture de nylon (items 1) (écrous à l'extérieur).

Serrer les vis fermement.

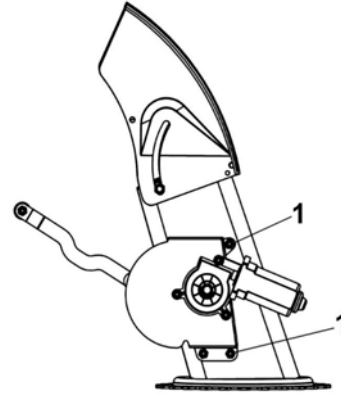

Sécuriser avec les vis

Installer le bras (item 1) sur le déflecteur (item 2) avec un boulon 1/4 x 3/4" (item 3) (la tête à l'intérieur de la goulotte), une rondelle plate 5/16" entre le bras et le déflecteur et un écrou à garniture de nylon à l'extérieur.

NE PAS SERRER COMPLÈTEMENT afin que le déflecteur bouge librement.

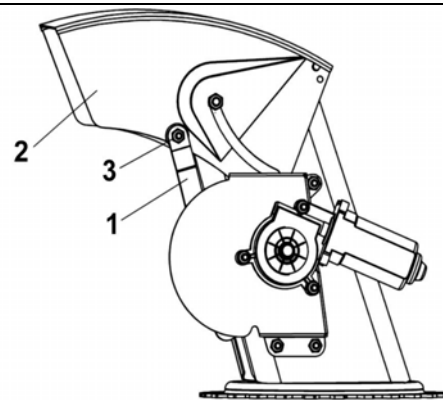

Installer le bras

## **ÉTAPE 3** **INSTALLATION DE LA BOÎTE DE** **CONTRÔLE ÉLECTRIQUE:**

**NOTE:** Avant de choisir emplacement idéal pour installer le support de contrôle (item 1) et boîte de contrôle, brancher les fils de la boîte de contrôle aux moteurs et à la batterie (voir page suivante pour instruction).

Utiliser la manette pour déterminer quel direction active quel moteur.

Nous suggérons de placer la boîte de contrôle sur l'aile droite du tracteur tout près du siège ou près du volant selon votre préférence.

Fixer le support de contrôle avec deux boulons 1/4 x 3/4" et écrous à bride.

Installer la boîte de contrôle sur le support.

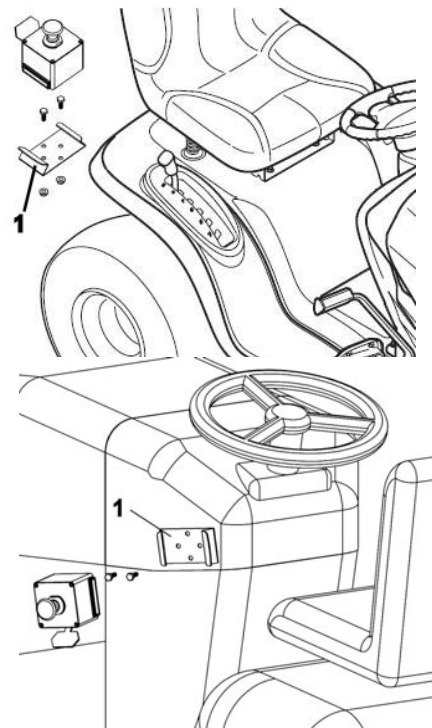

Déterminer la direction de la manivelle et la position de la boîte de contrôle avant d'installer le support.

## ASSEMBLAGE

Passer les fils sur le châssis jusqu'à l'avant où ils ne seront pas visibles et qu'ils ne touchent pas aux pièces chaudes ou mobiles .

Fixer au châssis du véhicule avec les attaches de nylon.

**NOTE:** Il est recommandé de placé les connecteurs des fils aussi près du sous-châssis que possible. Assurez vous de sécuriser les fils dans un endroit adéquat pour être en mesure de séparer le véhicule de l'accessoire lors du remisage.

Raccorder les fils aux moteurs électriques. Les fils les plus longs seront raccordés au moteur du déflecteur.

Raccorder le fil rouge a la borne positive de la batterie et le fil noir sur la borne négative de la batterie.

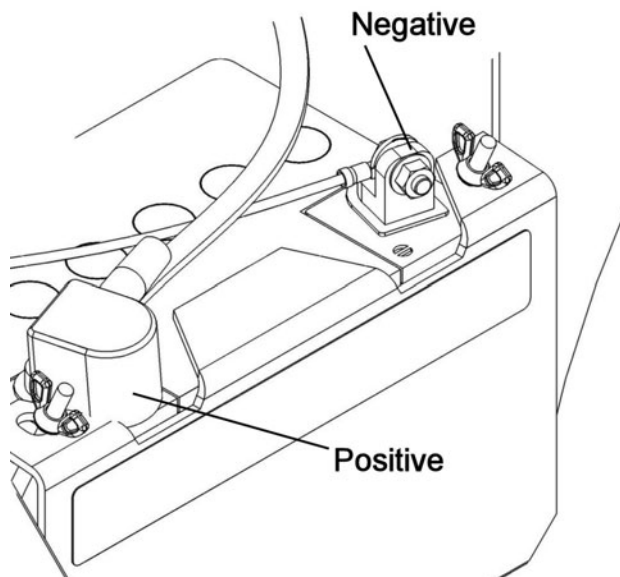

Brancher les fils au moteurs et à la batterie.

Tourner la goulotte au maximum vers la droite.

Sécuriser le fil du moteur du déflecteur avec une attache de nylon (item 1) autour du moteur.

Attacher le fil avec une autre attache de nylon dans le trou (item 3) dans le trou à la base du déflecteur tel qu'illustré.

Sécuriser le fil sur le moteur de rotation avec une attache de nylon (item 2).

Assurez-vous de laisser le fil assez long afin que la goulotte tourne librement.

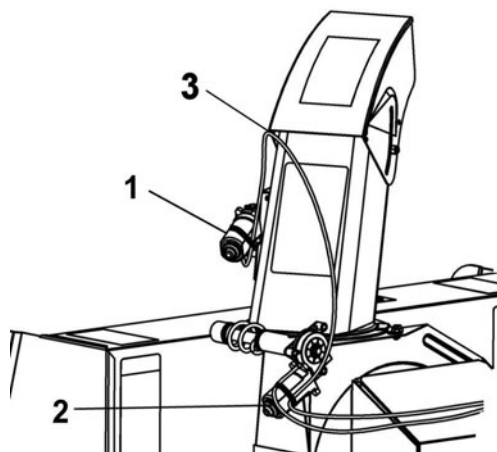

Sécuriser les fils sur les moteurs

## DÉPANNAGE

(pour identification, voir nomenclature des pièces dans la section anglaise)

PROBLÈME	CAUSE POSSIBLE	CORRECTION
Moteur électrique ne fonctionne pas	Surchauffe du moteur	Ces moteurs sont munis de protection interne, attendre 10 min. avant utilisation.

# NOMENCLATURE DES PIÈCES ENSEMBLE DE GOULOTTE DÉFLECTEUR ÉLECTRIQUE

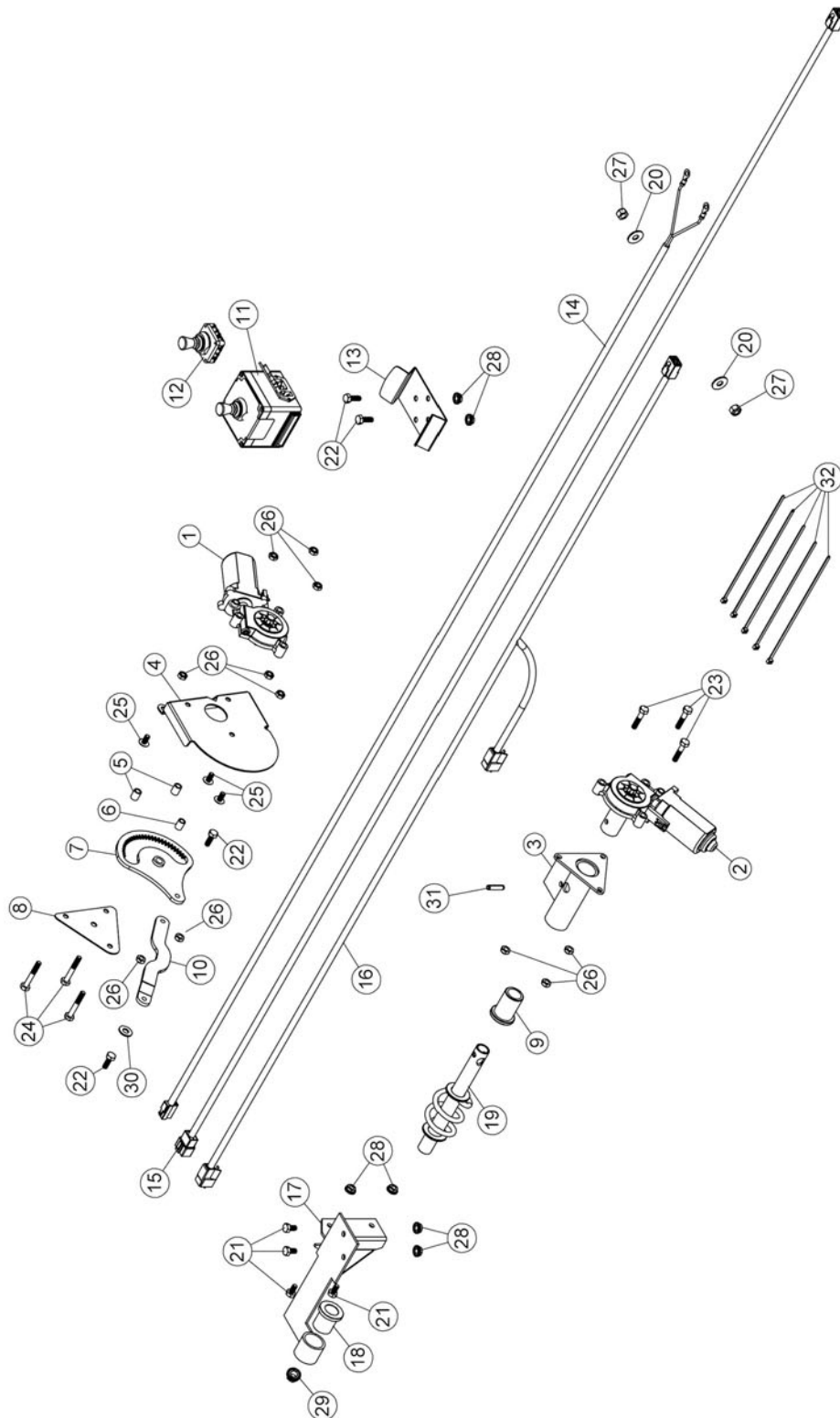

## LISTE DES PIÈCES

### ENSEMBLE DE GOULOTTE & DÉFLECTEUR ÉLECTRIQUE

Ref. Réf.	English description	Description française	Qty. Qté.	Part # Pièce #
1	Electric motor	Moteur électrique	1	106147
2	Elect. motor ass'y with sleeve 103373	Mot. élect. ass'é avec douille 103373	1	103380
3	Adaptor	Adapteur	1	103371
4	Bracket	Support	1	103375
5	Spacer	Espaceur	2	103361
6	Oil lite bushing	Coussinet imprégné d'huile	1	103362
7	Lever	Levier	1	103365
8	Plate	Plaque	1	103363
9	Rotation bushing	Coussinet de rotation	1	102059
10	Arm	Bras	1	103364
11	Control box assembly	Boîte de contrôle assemblée	1	106159
12	Joystick 4 positions	Levier de commande 4 positions	1	106160
13	Box support	Support de la boîte	1	105395
14	Wire assembly	Fil assemblé	1	105390
15	Wire control box extension	Extension du fil de la boîte de contrôle	1	105405
16	Wire control box	Fil de la boîte de contrôle	1	105326
17	Bracket	Support	1	103360
18	Rotation bushing	Coussinet de rotation	1	102060
19	Rotation worm	Spirale de rotation	1	102005
20	Nylon flat washer 11/32"	Rondelle plate de nylon 11/32"	2	102009
21	Hex. bolt 1/4" n.c. x 1/2" GR5	Boulon hex. 1/4" n.c. x 1/2" GR5	4	O/L
22	Hex. bolt 1/4" n.c. x 3/4" GR5	Boulon hex. 1/4" n.c. x 3/4" GR5	4	O/L
23	Hex. bolt 1/4" n.c. x 1 1/4" GR5	Boulon hex. 1/4" n.c. x 1 1/4" GR5	3	O/L
24	Hex. bolt 1/4" n.c. x 1 3/4" GR5	Boulon hex. 1/4" n.c. x 1 3/4" GR5	3	O/L
25	Machine screw T.H. 1/4" n.c. x 1/2"	Vis mécanique T.H. 1/4" n.c. x 1/2"	3	O/L
26	Nylon insert lock nut 1/4" n.c. (thin)	Écrou à garniture de nylon 1/4" n.c. (mince)	11	O/L
27	Nylon Insert lock Nut 5/16" n.c.	Écrou à garniture de nylon 5/16" n.c.	2	O/L
28	Flange nut 1/4" n.c.	Écrou à bride 1/4" n.c.	6	O/L
29	Flange nut 3/8" n.c.	Écrou à bride 3/8" n.c.	1	O/L
30	Flat washer 5/16" hole	Rondelle plate 5/16" trou	1	O/L
31	Roll pin 1/4" x 1"	Goupille roulée 1/4" x 1"	1	O/L
32	Tie wrap 8"	Attache de nylon 8"	5	O/L

O/L = Obtenir Localement



***LORSQUE LA PERFORMANCE  
ET LA FIABILITÉ  
SONT NON NÉGOCIABLES !***

Bercomac Limitée  
92, Fortin Nord, Adstock, Québec, Canada, G0N 1S0

*WWW.BERCOMAC.COM*

IMPRIMÉ AU CANADA

(NOTICE ORIGINALE)