

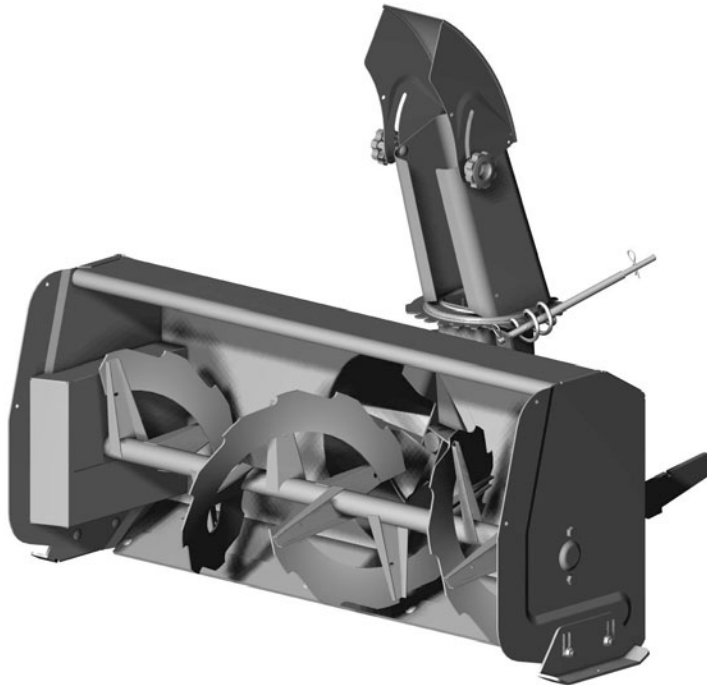

MANUEL DU PROPRIÉTAIRE

Modèle Numéro

700255-3 Souffleuse



BERCO

Souffleuse Compacte Deux Phases 40"

pour

TRACTEURS DE COUR ET PELOUSE

* ASSEMBLAGE
* OPÉRATION

* PIÈCE DE RÉPARATION
* ENTRETIEN

ATTENTION:

LIRE & SUIVRE TOUTES LES RÈGLES DE SÉCURITÉ & INSTRUCTIONS AVANT D'UTILISER CET ÉQUIPEMENT



GARANTIE LIMITÉE

Couverture des Produits et Conditions

BERCOMAC garantit toute pièce ou accessoire fabriqué par BERCOMAC et trouvé, selon la discrétion raisonnable de BERCOMAC, être défectueux en matériel ou dans sa fabrication, sera réparé, remplacé ou ajusté par un marchand autorisé sans frais, jusqu'à concurrence maximale du taux horaire et du temps de réparation préétabli. Pour le remplacement des pièces, seuls les frais de transport mode régulier sont couverts. Cette garantie est valide pour le premier propriétaire et ne peut être transférée à un autre propriétaire. La période de garantie débute à la date d'achat au détail.

Période de Garantie

(à partir de la date d'achat au détail)

Utilisation:

- Résidentielle: 1 an
- Semi-commerciale, professionnelle ou de location: 90 jours

Exceptions Ci-Dessous; Les items suivants sont garantis par le fabricant d'origine et ont leurs propres conditions et durée limitée:

- Chaînes à pneus: 90 jours
- Moteurs: Variable selon le fabricant
Veuillez vous référer à la garantie du fabricant incluse avec l'unité. Bercomac n'est pas autorisé à agir concernant les garanties d'ajustement des moteurs.

Conditions et Items Non Couverts:

Cette garantie n'inclut pas ce qui suit:

- Frais pour ramassage, de livraison, ou service à domicile.
- N'importe quel dommage ou détérioration de la marchandise, pièce ou finition due à l'utilisation normale, l'usure, bris et déchirure, ou l'exposition.
- Frais relatifs à l'usage et à la maintenance régulière tels que lubrifiants, gazoline, huile, pièces de mise au point et ajustements.
- N'importe quel pièce ou accessoire qui a été altéré, modifié, négligé, brisé accidentellement, mal installé, mal entretenu, remis ou réparé non conformément aux instructions dans le manuel du propriétaire.
- N'importe quelle réparation due à l'usure normale des pièces tel que les goupilles de sécurité, boulons, courroies, etc.
- Frais de transport en mode accéléré pour pièces de remplacement.
- Boulons et goupilles de sécurité sont considérés comme une mesure préventive et ne sont pas une protection assurée. Tout dommage provenant d'un non fonctionnement n'est pas couvert.

NOTE: Tout travail effectué sur garantie doit être exécuté par un marchand autorisé utilisant des pièces de remplacement d'origine.

NOTE: Bercomac se réserve le droit de changer ou améliorer la conception de toute pièce et / ou accessoire sans assumer aucune obligation à modifier les produits fabriqués auparavant.

Instructions pour Obtenir le Service sur Garantie

Contactez le marchand où vous avez acheté le produit ou tout autre marchand de service BERCOMAC pour fixer un rendez-vous à leur atelier. Pour localiser un marchand de votre choix, visiter notre site web au www.bercomac.com. N'oubliez pas d'apporter le produit et votre preuve d'achat (facture) chez votre marchand de service BERCOMAC.

Responsabilités du Propriétaire

Tous les produits ou pièces défectueuses BERCOMAC doivent être retournés chez un marchand de service autorisé à l'intérieur de la période de garantie, pour réparation. Dans le cas où la marchandise doit être retournée au fabricant pour réparation, le marchand doit d'abord obtenir une autorisation écrite de BERCOMAC, frais de transport payé d'avance. Cette garantie s'étend uniquement à l'équipement qui est opéré sous condition normale. Pour qu'une réclamation soit valide, l'opérateur a la responsabilité d'entretenir et d'effectuer les routines de maintenance tel que spécifié dans le manuel du propriétaire ou de les faire effectuer chez un marchand autorisé à ses frais.

Conditions Générales

L'engagement exclusif de BERCOMAC en regard de cette garantie s'arrête à la réparation et au remplacement tel que mentionné ci-dessus. BERCOMAC ne doit avoir aucune responsabilité pour aucun autre frais, perte ou dommage, incluant mais sans se limiter à, aucun dommages-intérêts ou perte ou dommage subséquent.

En particulier, BERCOMAC n'a aucun engagement ou responsabilité pour:

- Temps pour transport, surtemps, temps après les heures d'ouverture ou autre frais extraordinaire de réparation ou charges relatives aux réparations ou remplacement en dehors des heures normales de travail.
- Location d'équipement de remplacement similaire durant la période de garantie, réparation ou remplacement des travaux.
- N'importe quel frais téléphonique ou télégramme ou frais de transport.
- Perte ou dommage à une personne ou propriété autre que ceux couverts par les termes de cette garantie.
- N'importe quelle réclamation pour perte de revenus, perte de profits ou coûts additionnels résultant d'une réclamation d'un bris de garantie.
- Frais juridiques.

La responsabilité de BERCOMAC, en respect de la présente, se limite à couvrir la réparation et les pièces de remplacement et aucune réclamation d'un bris de garantie ne doit être la cause pour annulation ou résiliation de contrat de vente pour n'importe quel pièce ou accessoire.

Cette garantie vous donne des droits légaux spécifiques et vous pouvez également avoir d'autres droits qui varient d'état en état.

TABLE DES MATIÈRES

	PAGE
INTRODUCTION	2
PRÉCAUTIONS SÉCURITAIRES	3
DÉCALQUES DE SÉCURITÉ ASSEMBLAGE	5
ASSEMBLAGE	
Étape 1: Préparation de la souffleuse	6
Étape 2: Installation de la souffleuse	8
OPÉRATION	
Opération de la souffleuse	10
Contrôles	10
Enlèvement de la neige	10
ENTRETIEN	
Entretien	11
Ajustements	11
Lubrification	11
Nettoyage d'une goulotte obstruée	11
Entretien du racloir	11
Remplacement de la goupille et du boulon de sécurité	11
Entreposage	11
Installation, ajustement et remplacement des courroies	12
DÉMONTAGE	
Démontage de la souffleuse	14
DÉPANNAGE	15
NOMENCLATURE ET LISTE DES PIÈCES	
Goulotte avec système de rotation	18
Souffleuse	20
TABLE DE SPÉCIFICATIONS DE COUPLE	24
OPTIONS & ACCESSOIRES	25

INTRODUCTION

À L'ACHETEUR

Ce nouvel accessoire a été soigneusement conçu pour vous donner plusieurs années de bons services. Ce manuel a pour but de vous aider à utiliser prudemment votre accessoire.

NOTE: Toutes les photographies et illustrations de ce manuel peuvent ne pas être du modèle ou de l'accessoire en main et ne sont présentées qu'à titre de référence. Elles sont basées sur les dernières informations disponibles lors de la publication.

Familiarisez-vous avec les recommandations de sécurité et les procédures d'utilisation avant d'utiliser l'accessoire. Lisez et suivez attentivement ces recommandations et insistez pour qu'elles soient suivies par ceux qui se serviront de l'accessoire avec vous.



DANS CE MANUEL, CE SYMBOLE D'AVERTISSEMENT SÉCURITAIRE IDENTIFIE UN MESSAGE DE SÉCURITÉ IMPORTANT QUI VOUS AIDERA AINSI QUE TOUTE AUTRE PERSONNE À ÉVITER DES BLESSURES GRAVES ET MÊME LA MORT. DANGER, AVERTISSEMENT, ATTENTION SONT DES MOTS D'AVERTISSEMENT POUR IDENTIFIER LES NIVEAUX DE DANGER. TOUTEFOIS, SOYEZ TOUJOURS EXTRÊMEMENT PRUDENT.

DANGER: Signifie un danger extrême qui causera des blessures graves ou même la mort, si les précautions recommandées ne sont pas respectées.

AVERTISSEMENT: Signifie un danger qui peut causer des blessures graves ou même la mort, si les précautions recommandées ne sont pas respectées.

ATTENTION: Signifie un danger qui peut causer des blessures mineures si les précautions recommandées ne sont pas respectées.

Notez le numéro de série avec la date d'achat de votre accessoire dans la section réservée ci-dessous (il n'y a pas de numéro de série attribué au sous-châssis). Votre détaillant exige cette information afin d'assurer un service rapide et efficace lorsque des pièces de rechange sont à commander. Remplacez les pièces défectueuses par des pièces d'origine seulement.

Si des réparations sur garantie sont nécessaires, veuillez présenter ce livret d'enregistrement et la facture de vente originale à votre concessionnaire.

Ce manuel devrait être conservé pour référence future.

S.V.P. Vérifier si vous avez reçu toutes les pièces de votre ensemble avec la liste du sac et liste de la boîte.

NUMÉRO DE SÉRIE: _____
(SI APPLICABLE)

NUMÉRO MODÈLE: _____

DATE D'ACHAT: _____



PRÉCAUTIONS SÉCURITAIRES



Une opération prudente est votre meilleure assurance contre un accident. Lisez cette section attentivement avant d'opérer le véhicule et l'accessoire. Cet accessoire a la capacité d'amputer mains, pieds ou projeter des objets étrangers. Ne pas respecter les instructions de sécurité suivantes peut entraîner de sérieuses blessures. Tous les opérateurs, peu importe leur expérience, devraient lire ce manuel et tout autre manuel relatif au véhicule et à l'accessoire avant l'opération. C'est l'obligation légale du propriétaire d'enseigner à tous les opérateurs comment utiliser l'accessoire d'une façon sécuritaire.

LEXIQUE:

Dans ce manuel, le côté droit et le côté gauche sont déterminés en étant assis sur le siège du véhicule et regardant vers l'avant.

Dans ce manuel, "accessoire" veut dire instrument (souffleuse, balai rotatif, lame, etc.) que vous pouvez installer sur le véhicule (tracteur de pelouse, V.T.T. etc.).

FORMATION:



Ce symbole d'avertissement sécuritaire est utilisé partout dans ce manuel et sur les décalques de sécurité des accessoires pour vous aviser des possibilités de blessures sérieuses. S.V.P. portez une attention particulière à la lecture et à la compréhension des précautions sécuritaires avant d'opérer l'accessoire ou le véhicule.

1. Lisez ce Manuel du Propriétaire attentivement. Soyez complètement familier avec les contrôles et l'utilisation de l'accessoire. Sachez comment arrêter l'unité et débrayer les contrôles rapidement.
2. Ne permettez jamais à un enfant d'opérer l'accessoire ni le véhicule. Ne permettez jamais à un adulte d'opérer l'accessoire ni le véhicule sans qu'il ait la formation nécessaire.
3. Ne pas opérer l'accessoire ni le véhicule si vous êtes sous l'influence de l'alcool, des drogues ou médicaments. Ceux-ci affaiblissent les facultés et diminuent le temps de réaction.
4. Gardez l'endroit d'opération libre de toute personne, particulièrement de jeunes enfants ou animaux domestiques.

PRÉPARATION:

1. Faites une inspection complète de l'endroit où l'accessoire va être utilisé et enlevez les essuie-pieds et tout autre objet étranger.
2. Pour les accessoires motorisés, débrayez tous les embrayages et passer au neutre avant de démarrer le moteur de l'accessoire.
3. Ne jamais opérer l'accessoire sans porter des vêtements d'hiver adéquats. Éviter les vêtements et accessoires amples qui pourraient se prendre dans les pièces rotatives. Portez des chaussures antidérapantes qui vont vous aider à garder l'équilibre sur les surfaces glacées.
4. Manipulez l'essence avec précaution (si applicable), il est extrêmement inflammable.
 - a) Utilisez un contenant à essence approuvé.
 - b) Ne jamais ajouter de l'essence quand le moteur est chaud ou en marche.
 - c) Remplissez le réservoir à essence à l'extérieur avec extrême prudence. Ne jamais remplir le réservoir à l'intérieur.
 - d) Ne jamais remplir les contenants à l'intérieur d'un véhicule ou sur un camion ou sur un camion plateforme avec une doublure de caisse. Toujours placer les contenants sur le sol loin de votre véhicule avant le remplissage.
 - e) Lorsque possible, enlevez les équipements à essence du camion ou de la remorque et faire le plein d'essence au sol. Si ce n'est pas possible, faire le plein d'essence avec un contenant à essence portatif plutôt que directement de la pompe à essence.
 - f) Gardez le bec verseur en contact avec le rebord du réservoir d'essence ou de l'ouverture du contenant en tout temps, jusqu'au remplissage complet. Ne pas utiliser un dispositif de serrure ouvert sur le bec verseur.
 - g) Fermez le couvercle du réservoir fermement et essuyez les éclaboussures.
 - h) Si vous renversez de l'essence sur les vêtements, changez les vêtements immédiatement.
5. Ne faites aucun ajustement lorsque le moteur est en marche (excepté quand cela est recommandé par le fabricant).
6. Laissez l'accessoire et le véhicule s'ajuster à la température extérieure avant de commencer à l'utiliser.
7. Ne jamais utiliser l'accessoire sans que les écrans protecteurs et les dispositifs de sûreté soient bien en place.
8. Toujours s'assurer de porter les équipements protecteurs requis (lunettes, coquille, masque...) selon le produit. Voir la section opération.
9. Toujours s'assurer d'avoir une traction sécuritaire sur le véhicule en utilisant les accessoires recommandés (chaines, chenilles, contrepoids...). Voir la section opération.
10. **Ne jamais modifier l'accessoire ou les pièces sans le consentement écrit du fabricant.**



PRÉCAUTIONS SÉCURITAIRES



OPÉRATION:

1. Ne mettez jamais vos mains ou pieds près, sous ou à l'intérieur des pièces rotatives.
2. Soyez prudent lorsque vous êtes sur ou que vous traversez les entrées en gravier, trottoirs, ou chemins. Redoublez de vigilance face aux dangers cachés ou au trafic. Ne transporter jamais de passager.
3. Après avoir heurté un objet étranger, arrêtez le moteur, débranchez le fil de la ou des bougie(s) et gardez-le éloigné de la ou des bougie(s) pour prévenir un démarrage accidentel (si applicable au véhicule et à l'accessoire). Inspectez l'accessoire pour tout dommage et réparez-le avant de redémarrer et d'utiliser l'accessoire.
4. Si l'unité commence à vibrer anormalement, arrêtez le moteur et vérifiez la cause immédiatement. Les vibrations sont généralement signe de problèmes.
5. Prenez toutes les précautions nécessaires lorsque vous quittez votre véhicule: abaissez et débrayez l'accessoire, placez la transmission en position neutre, appliquez le frein de stationnement, arrêtez le moteur et enlever la clé d'ignition.
6. Ne faites pas tourner le moteur à l'intérieur, excepté pour démarrer, entrer ou sortir du bâtiment. Ne pas opérer ou faire tourner le moteur dans un endroit sans ventilation car l'essence contient du monoxyde de carbone qui est sans odeur, sans couleur et peut causer la mort.
7. Ne jamais utiliser l'accessoire sur la façade d'une pente; aller de haut en bas. Soyez extrêmement prudent quand vous opérez l'équipement dans une pente. Ne pas tenter de déblayer une pente abrupte.
8. Ne tolérer jamais personne dans la zone de travail. Ne jamais utiliser l'accessoire en direction des gens, il peut projeter des cailloux, des débris qui peuvent blesser les gens ou endommager les biens.
9. Ne jamais opérer l'accessoire à haute vitesse sur les surfaces glacées. Regardez vers l'arrière et soyez prudent lorsque vous reculez.
10. Ne jamais transporter de passager.
11. Débrayez le pouvoir de l'accessoire lorsqu'il doit être transporté ou qu'il n'est pas utilisé.
12. Ne jamais opérer l'accessoire sans une bonne visibilité ou éclairage.
13. Gardez l'accessoire éloigné de la chaleur ou des flammes.

ENTRETIEN ET ENTREPOSAGE:

1. Lorsque vous nettoyez, dégagez, réparez ou inspectez le véhicule et l'accessoire soyez assuré que toutes les pièces rotatives sont arrêtées. Débranchez le fil de la ou des bougie(s) et gardez-le éloigné de la ou des bougie(s) afin de prévenir des démarrages accidentels.
2. Vérifiez tous les boulons et composantes à intervalles fréquents pour s'assurer qu'ils soient bien serrés et que l'accessoire soit en mesure de fonctionner sécuritairement.
3. Ne jamais entreposer un accessoire motorisé avec de l'essence dans le réservoir à l'intérieur d'une bâtisse où il y a des sources d'ignition comme des réservoirs d'eau chaude, sècheuses, source de chaleur, etc... Laisser refroidir le moteur avant de l'entreposer à l'intérieur.
4. Toujours se référer au manuel du propriétaire concerné lorsque vous entreposez l'accessoire et le véhicule pour une période prolongée ou indéterminée.
5. Maintenir ou remplacez les décalques de sécurité et d'instructions au besoin.
6. Pour les accessoires hivernaux, faire tourner l'accessoire (si applicable) pendant quelques minutes après avoir déblayé la neige pour prévenir le gel des pièces rotatives.
7. Inspectez le filtre à air du véhicule et de l'accessoire chaque jour. Nettoyez-le ou remplacez-le au besoin. Changez l'huile plus fréquemment lorsque vous travaillez dans des conditions poussiéreuses. Voir le manuel du propriétaire du véhicule et de l'accessoire.



**CE SYMBOLE SIGNIFIE
DANGER !
SOYEZ PRUDENT !
VOTRE SÉCURITÉ EST EN CAUSE !**



DÉCALQUES DE SÉCURITÉ



REEMPLACER LES DÉCALQUES SI ENDOMMAGÉS.
VOIR LA NOMENCLATURE DES PIÈCES POUR L'EMPLACEMENT DES DÉCALQUES

⚠ WARNING

TO AVOID PERSONAL INJURY:

- READ AND FOLLOW ALL INSTRUCTIONS AND SAFETY PRECAUTIONS IN OWNER'S MANUAL.
- REAR COUNTERWEIGHT MIN. 100 LBS. IS REQUIRED TO COUNTER-BALANCE SNOWBLOWER WEIGHT.
- APPROVED TIRE CHAINS ARE REQUIRED.
- WHEN DISMOUNTING SNOWBLOWER, REMOVE REAR COUNTERWEIGHT.
- DO NOT OPERATE ON SLOPES GREATER THAN 10%.

⚠ ATTENTION

POUR ÉVITER DES BLESSURES:

- LIRE LE MANUEL DU PROPRIÉTAIRE ET SUIVRE LES INSTRUCTIONS D'OPÉRATION ET DE SÉCURITÉ.
- UN CONTREPOIDS ARRIÈRE 100 LB MIN. EST REQUIS POUR CONTREBALANCER LE POIDS DE LA SOUFFLEUSE.
- DES CHAINES À PNEUS APPROUVÉES SONT REQUISES.
- LORS DU DÉMONTAGE, ENLEVER LE CONTREPOIDS ARRIÈRE.
- NE PAS OPÉRER DANS UNE PENTE DE PLUS DE 10%.

102124

Décalque # 102124

⚠ WARNING

TO AVOID PERSONAL INJURY:

- READ AND FOLLOW ALL INSTRUCTIONS AND SAFETY PRECAUTIONS IN OWNER'S MANUAL.
- KEEP HANDS, FEET AND CLOTHING AWAY FROM POWER DRIVEN PARTS.
- BEFORE LEAVING YOUR TRACTOR, LOWER AND DISENGAGE SNOWBLOWER, SET PARKING BRAKE, STOP ENGINE AND REMOVE IGNITION KEY.
- WAIT FOR ALL MOVING PARTS TO STOP BEFORE ADJUSTING, LUBRICATING, CLEANING OR UNBLOCKING SNOWBLOWER.
- KEEP THE AREA OF OPERATION CLEAR OF ALL PERSONS, ESPECIALLY SMALL CHILDREN & PETS.
- KEEP ALL GUARDS AND SHIELDS IN PLACE.

⚠ ATTENTION

POUR ÉVITER DES BLESSURES:

- LIRE LE MANUEL DU PROPRIÉTAIRE ET SUIVRE LES INSTRUCTIONS D'OPÉRATION ET DE SÉCURITÉ.
- GARDEZ LES MAINS, PIEDS ET VÊTEMENTS ÉLOIGNÉS DES ÉLÉMENTS MOBILES OU ROTATIFS.
- AVANT DE QUITTER VOTRE TRACTEUR, DÉBRAYEZ ET ABaissez LA SOUFFLEUSE, APPLIQUEZ LE FREIN DE STATIONNEMENT, ARRÊTEZ LE MOTEUR ET ENLEVEZ LA CLÉ D'IGNITION.
- ASSUREZ-VOUS QUE TOUTES LES PIÈCES MOBILES SONT ARRÊTÉES AVANT DE RÉPARER, D'AJUSTER, DE LUBRIIFIER OU DE DÉBLOQUER LA SOUFFLEUSE.
- GARDER TOUTE PERSONNE PARTICULIÈREMENT LES ENFANTS ET LES ANIMAUX ÉLOIGNÉS DES LIEUX D'OPÉRATION.
- GARDEZ TOUS LES ÉCRANS PROTECTEURS EN PLACE.

102125

Décalque # 102125

⚠ DANGER



**TO AVOID SERIOUS INJURY:
KEEP HANDS, FEET & CLOTHING AWAY FROM ROTATING AUGER WHILE ENGINE IS RUNNING.**

**POUR ÉVITER DES BLESSURES GRAVES:
GARDEZ LES MAINS, LES PIEDS ET LES VÊTEMENTS ÉLOIGNÉS DE LA VIS SANS FIN LORSQUE LE MOTEUR EST EN MARCHÉ**

102126

Décalque # 102126

⚠ DANGER



**TO AVOID SERIOUS INJURY :
KEEP HANDS OUT OF THIS DISCHARGE CHUTE WHILE ENGINE IS RUNNING**

**POUR ÉVITER DES BLESSURES GRAVES:
GARDEZ LES MAINS ÉLOIGNÉES DE LA GOULOTTE LORSQUE LE MOTEUR EST EN MARCHÉ**

102127

Décalque # 102127

⚠ DANGER



TO AVOID INJURY FROM DRIVE BELT:

- KEEP HANDS, FEET & CLOTHING AWAY.
- STOP ENGINE, REMOVE IGNITION KEY & WAIT FOR ALL MOVING PARTS TO STOP BEFORE COMING NEAR BELT.
- DO NOT ATTEMPT TO INSTALL OR REMOVE DRIVE BELT WITHOUT READING OWNER'S MANUAL.

ÉVITEZ LES BLESSURES PAR LA COURROIE:

- GARDEZ MAINS, PIEDS & VÊTEMENTS ÉLOIGNÉS.
- ARRÊTEZ LE MOTEUR, ENLEVEZ LA CLÉ DE CONTACT & ATTENDEZ QUE TOUTES LES PIÈCES MOBILES SOIENT ARRÊTÉES AVANT DE S'APPROCHER DE LA COURROIE.
- NE PAS TENTER D'INSTALLER OU D'ENLEVER LA COURROIE SANS LIRE LE MANUEL DU PROPRIÉTAIRE.

102128

Décalque # 102128

⚠ IMPORTANT

TO AVOID DAMAGE TO SNOWBLOWER

USE ONLY SPECIAL GROOVED ORIGINAL SHEAR BOLT ON FAN SHAFT & ORIGINAL NYLON SHEAR PIN ON AUGER DRIVE SHAFT. ALL OTHER BOLTS OR PINS WILL NOT PROTECT AGAINST FOREIGN OBJECTS OR ICE & MAY VOID THE WARRANTY.

BEFORE STARTING SNOWBLOWER, BE CERTAIN THE V-BELT IS WELL ROUTED & INSERTED ON THE PULLEYS AS SHOWN BELOW.

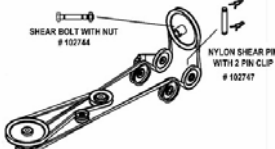

POUR ÉVITER DES DOMMAGES À LA SOUFFLEUSE:

UTILISEZ SEULEMENT LE BOULON DE SÉCURITÉ ORIGINAL À 2 RAINURES POUR L'ARBRE DE L'ÉVENTAIL & LA GOUPILLE DE SÉCURITÉ ORIGINAL EN NYLON POUR L'ARBRE D'ENTRAÎNEMENT DE LA VIS. TOUT AUTRE BOULON OU GOUPILLE N'ASSURE AUCUNE PROTECTION CONTRE LA GLACE OU LES OBJETS ÉTRANGERS & CELA PEUT ENTRAÎNER L'ANNULATION DE LA GARANTIE.

VÉRIFIEZ AFIN QUE LES COURROIES SOIENT CORRECTEMENT INSTALLÉES & INSÉRÉES DANS LES POUILLIES TEL QU'ILLUSTRE AVANT DE DÉMARRER.

102815

Décalque # 102815

ASSEMBLAGE

ÉTAPE 1

PRÉPARATION DE LA SOUFFLEUSE:

Installer l'anneau de rotation (item 2) sur l'ouverture (item 3) tel qu'illustré et aligner les encoches.

Placer la goulotte (item 1) (face vers l'arrière), accrocher l'arrière sous l'anneau de rotation et tourner la goulotte vers l'avant pour la bloquer en place.

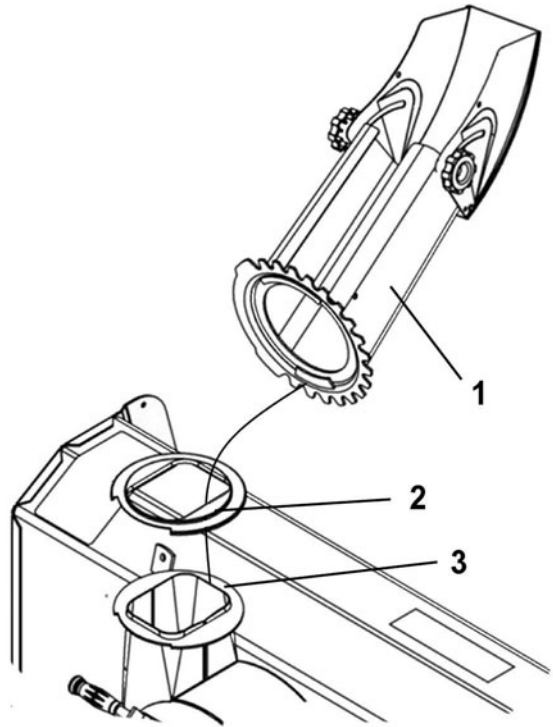

Installer la goulotte

Placer une rondelle plate de 7/16" (item 2) sur l'arbre de la spirale de rotation (item 1).

Installer la spirale de rotation dans le support de rotation (item 3).

Sécuriser avec une rondelle plate de 7/16" dia. (item 4) et une goupille à ressort de 2.5 mm (item 5).

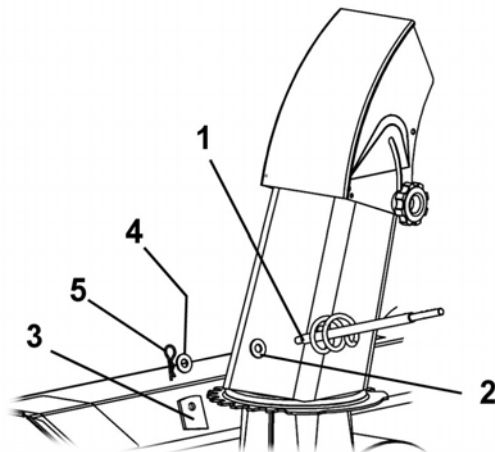

Installer la spirale de rotation

ASSEMBLAGE

NOUVEAUTÉ:

Dans le but de constamment améliorer nos produits, un ressort d'assistance au relevage a été ajouté à la souffleuse. Les sous-châssis de la nouvelle génération sont maintenant équipés pour recevoir ce ressort.

Cependant, si vous désirez bénéficier de cette amélioration, vous pouvez modifier le support gauche de votre sous-châssis en suivant les instructions ci-dessous.

Fabriquer une fixation (item 4) pour installer le ressort d'assistance au relevage.

Pour déterminer la longueur de la fixation et l'endroit où la fixer sur le support gauche du sous-châssis, lever la souffleuse, tirer le bras de tension (item 1) vers l'arrière.

Ajuster la fixation afin d'accrocher la chaîne (item 2) sur le crochet (de préférence, utiliser la deuxième maille de la chaîne).

Installer la fixation à cet endroit avec deux boulons (item 5).

Si le ressort n'est pas requis, retirer simplement le ressort.

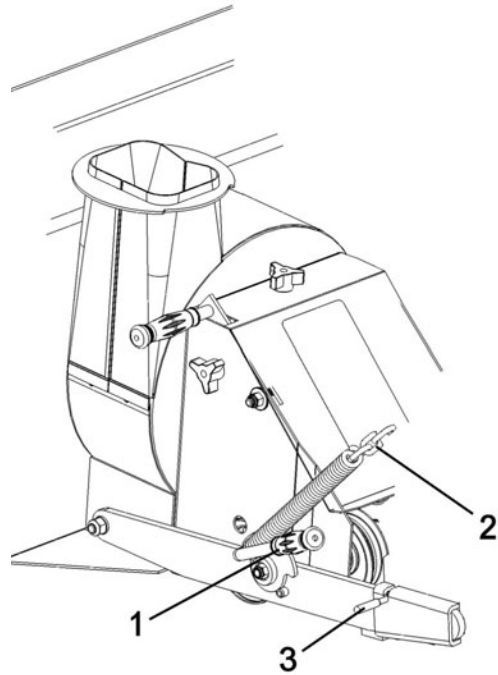

Si requis, fabriquer et installer une fixation pour installer le ressort d'assistance au relevage.

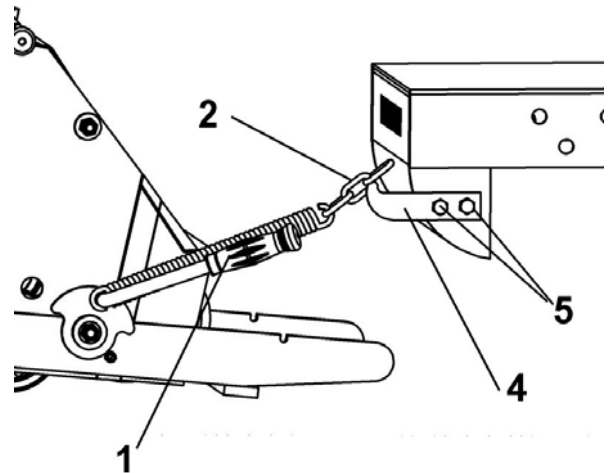

Cette figure est à titre d'information seulement

ASSEMBLAGE

ÉTAPE 2

INSTALLATION DE LA SOUFFLEUSE:

Référez-vous à la section nomenclature des pièces pour leur identification.



ATTENTION



POUR PRÉVENIR DES BLESSURES:

Arrêtez le moteur.

Appliquez le frein de stationnement.

Enlevez la clé du contact.

Débranchez le fil de la ou des bougie(s) et gardez-le éloigné de la ou des bougie(s) pour prévenir un démarrage accidentel.

Attacher la souffeuse au sous-châssis tel qu'illustré.

Assurez-vous que la souffeuse est bien insérée jusqu'à ce que les ressorts (item 3) la bloque bien en place.

Lever la souffeuse.

Tourner la poignée (item 1) vers l'arrière et installer la chaîne (item 2) sur le crochet (si le sous-châssis est équipé d'un).

Tourner la poignée vers l'avant pour appliquer de la tension sur le ressort.

Abaisser la souffeuse.

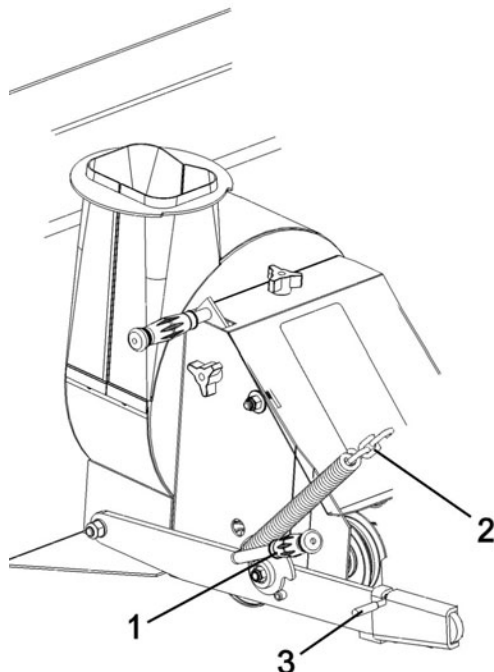

Installer la souffeuse



PRÉCAUTIONS



Le bras de tension de la courroie et du ressort d'assistance au relevage doivent être tenu fermement lorsque vous déplacez le bras afin de prévenir des blessures.

NOTE: Voir les instructions d'installation pour les courroies dans la section "Entretien".



ATTENTION



POUR PRÉVENIR LES BLESSURES:

C'est la responsabilité de la personne qui effectue l'installation du mécanisme d'entraînement de s'assurer que lorsqu'on débraye l'embrayage toutes les pièces mobiles s'arrêtent.

Pour de plus amples informations, n'hésitez pas à contacter le support technique.



PRÉCAUTIONS



Ne jamais utiliser la souffeuse sans le garde-courroie.

ASSEMBLAGE

Insérer la poignée (item 1) sur la manivelle (item 2).

Insérer la manivelle (item 2) dans le support (item 3) tel qu'illustré.

Insérer la manivelle (item 2) sur la spirale de rotation (item 5) et sécuriser avec une goupille à ressort de 2.5 mm (item 4).

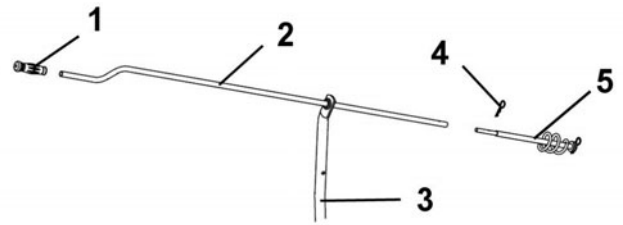

Installer la manivelle

VÉRIFIER L'AJUSTEMENT DES PATINS:

SURFACE PAVÉE: Ajuster les patins pour obtenir de 3/16" à 1/4" de dégagement (A) entre le racloir et la surface.

SURFACE INÉGALE OU DE GRAVIER: Ajuster les patins pour obtenir de 1/2" à 5/8" de dégagement (A) entre le racloir et la surface.

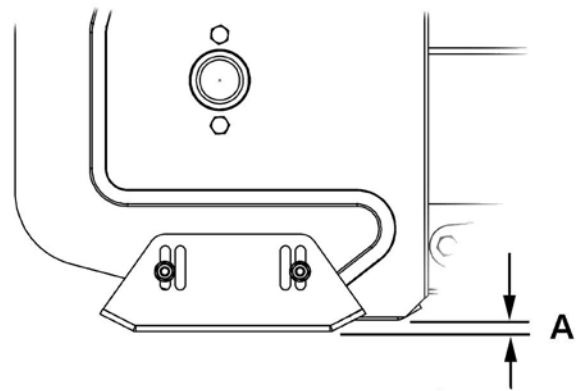

Ajuster les patins

VÉRIFIER LA PRESSION DES PNEUS:

Vérifier et régler la pression des pneus comme suit:

Pneus avant: 14-15 psi
Pneus arrière: 7-8 psi

La pression des pneus doit être égale des deux côtés du tracteur.

OPÉRATION

OPÉRATION DE LA SOUFFLEUSE

- Assurez-vous que la souffleuse est libre de neige avant de démarrer le moteur.
- Assurez-vous que la vis et l'éventail tournent librement.
- Démarrez le moteur du tracteur.
- Avant d'embrayer la souffleuse, le moteur doit tourner à moyen régime.
- Opérez la souffleuse à la révolution maximum.

IMPORTANT: UTILISEZ LE RÉGIME MOTEUR MAXIMUM DU MOTEUR LORS DE L'ENLÈVEMENT DE NEIGE MOUILLÉE OU COLLANTE. UN RÉGIME TROP BAS AURA TENDANCE À FAIRE OBSTRUER LA GOULOTTE.

CONTRÔLES

ROTATION DE LA GOULOTTE

La manivelle de rotation de la goulotte est située à la gauche du volant. En tournant la manivelle dans le sens horaire, la goulotte tourne dans le sens horaire (direction des aiguilles d'une montre) ou vice versa.

DÉFLECTEUR DE LA GOULOTTE

Régler l'angle du déflecteur selon la distance à laquelle la neige doit être projetée et pour prévenir des dommages à la propriété. Pour changer l'angle du déflecteur, desserrer les deux boutons du déflecteur, ajuster le déflecteur à l'angle approprié et resserrer les deux boutons fermement.

ENLÈVEMENT DE LA NEIGE

Lors de l'enlèvement de la neige, n'utilisez pas la souffleuse comme une lame pour pousser la neige. Laissez la souffleuse avancer par elle-même dans les gros amoncellements de neige. Si la vitesse du tracteur est trop grande, la souffleuse peut devenir surchargée et se boucher. Pour de meilleurs résultats, levez la souffleuse et enlevez la couche de neige supérieure. Une seconde passe avec la souffleuse enlèvera le reste de la neige.



ATTENTION



- N'essayez pas de dégager l'éventail, la vis ou la goulotte bouché de neige lorsque le moteur du tracteur est en marche.
- Débrayez la souffleuse.
- Abaissez la souffleuse au sol.
- Appliquez le frein de stationnement.
- Arrêtez le moteur, enlevez la clé du contact, débranchez le fil de la ou les bougie(s) et gardez-le éloigné de la ou des bougie(s) pour prévenir un démarrage accidentel.
- Assurez-vous que toutes les pièces mobiles sont arrêtées.
- N'utilisez pas vos mains, utilisez un morceau de bois de 36'' (924 mm) de longueur minimum.



ATTENTION



Lisez le manuel de l'opérateur du tracteur attentivement. Familiarisez-vous avec les contrôles et la façon de bien utiliser l'accessoire. Sachez comment arrêter l'accessoire et dégager les contrôles rapidement.



ATTENTION



- POUR PRÉVENIR DES BLESSURES & OBTENIR UNE MEILLEURE TRACTION LORS DE L'UTILISATION DE L'ACCESSOIRE:**
- Des contrepoids arrière, minimum de 100 lb sont requis afin de contrebalancer le poids de l'accessoire.
 - Chaînes à pneus approuvées par le fabricant du tracteur sont requises.
 - Ne pas opérer dans une pente de plus de 10°.
 - Lors du démontage de l'accessoire, enlevez les contrepoids arrière.

ENTRETIEN



ATTENTION



POUR PRÉVENIR DES BLESSURES:

Arrêtez le moteur.

Appliquez le frein de stationnement.

Enlevez la clé du contact.

Débranchez le fil de la ou des bougie(s) et gardez-le éloigné de la ou des bougie(s) pour prévenir un démarrage accidentel.

ENTRETIEN

- Vérifiez les boulons de montage fréquemment afin de prévenir une réparation coûteuse. Assurez-vous que votre souffleuse est en condition de travailler sécuritairement.
- Pourvoir un blocage adéquat avant de travailler en dessous de la souffleuse lorsqu'elle est en position relevée.

AJUSTEMENTS

AJUSTEMENT DES PATINS

Surface pavée: Ajuster les patins pour obtenir de 3/16" à 1/4" de dégagement entre le racloir et la surface.

Surface inégale ou de gravier: Ajuster les patins pour obtenir de 1/2" à 5/8" de dégagement entre le racloir et la surface.

AJUSTEMENT DE LA CHAÎNE:

Chaîne d'entraînement de la vis:

Desserrer le boulon hex. 3/8 x 2 1/2" (voir nomenclature des pièces, Souffleuse) sur le côté droit de la souffleuse. Régler la tension à 1/2" de fléchissement sur la longueur des chaînes. Serrer le boulon hex. fermement.

LUBRIFICATION

Lubrifier tous les points pivotants.

Chaîne d'entraînement: Huilez avec du lubrifiant à chaîne pour tronçonneuse à toutes les quatre heures d'utilisation et à la fin de chaque utilisation.

Rotation de la goulotte: Huilez la base de la goulotte, et la spirale de rotation à toutes les huit heures d'utilisation.

NETTOYAGE D'UNE GOULOTTE OBSTRUÉE:

Le contact des mains avec l'éventail par l'intérieur de la goulotte est la cause la plus commune d'accidents associée aux souffleuses à neige. Ne jamais utiliser les mains pour nettoyer la goulotte.

Pour dégager la goulotte:

- Abaissez la souffleuse au sol et appliquez le frein.
- ARRÊTER LE MOTEUR ET ENLEVER LA CLÉ!
- Attendre 10 secondes pour vous assurez que **toutes les pièces rotatives** tel que les pâles de l'éventail ont arrêtés de tourner.
- Débranchez le fil de la ou des bougie(s) et gardez-le éloigné de la ou des bougie(s) afin de prévenir des démarrages accidentels.
- Toujours utiliser un outil de nettoyage d'une longueur minimum de 36", PAS VOS MAINS.

ENTRETIEN DU RACLOIR

Vérifier de temps en temps l'usure du racloir pour vous assurez de ne pas user la base du châssis de la souffleuse. Ce racloir est réversible. Tout ce que vous avez à faire est de dévisser les boulons et tourner le racloir de l'autre côté. Réinstaller et serrer fermement les boulons.

REPLACEMENT DE LA GOUPILLE ET DU BOULON DE SÉCURITÉ

***La goupille et le boulon de sécurité sont une mesure préventive et ne doivent pas être considérés comme une protection assurée. La vigilance de l'opérateur est requise. Faites une inspection complète de l'endroit où la souffleuse sera utilisée et enlevez tout objet étranger.**

Remplacement de la goupille de sécurité:

La vis est protégée par une goupille de sécurité en nylon. Si vous frappez un objet ou de la glace, la goupille a été conçue de sorte qu'elle se coupe en cas d'impact. La vis s'arrêtera de tourner. Ceci évitera des dommages à la vis et à la souffleuse. Remplacez par une pièce d'origine seulement. Pour identification (voir nomenclature des pièces, section anglaise sous «Souffleuse»). L'utilisation de tout autre goupille n'assure aucune protection et peut entraîner l'annulation de la garantie. Accessible en enlevant le garde-courroie.

Remplacement du boulon de sécurité:

L'éventail est protégé par un boulon de sécurité spécial à deux rainures. Si vous frappez un objet étranger ou de la glace, le boulon a été conçu de sorte qu'il se coupe en cas d'impact. L'éventail s'arrêtera de tourner. Ceci est pour éviter des dommages à l'éventail ou à la souffleuse. Remplacez par une pièce d'origine seulement (pour identification, voir liste des pièces, section anglaise sous «Souffleuse»). L'utilisation de tout autre boulon n'assure aucune protection et peut entraîner l'annulation de la garantie. Accessible en enlevant le garde-courroie.

ENTREPOSAGE

- Nettoyer votre souffleuse et sous-châssis et peindre toutes les pièces où la peinture est usée.
- Noter les pièces qui devront être remplacées pour la prochaine saison.
- Suivre les instructions dans la section lubrification.
- Entreposer la souffleuse et le sous-châssis dans un endroit sec.

ENTRETIEN

INSTALLATION, AJUSTEMENT ET REMPLACEMENT DES COURROIES: COURROIE DE LA SOUFFLEUSE:

- a) Abaisser la souffleuse au sol.
- b) Enlever le garde courroie.
- c) Desserrer le bouton (item 10) de la fixation du roulement à billes (item 11).
- d) Installer la courroie tel qu'illustrée.

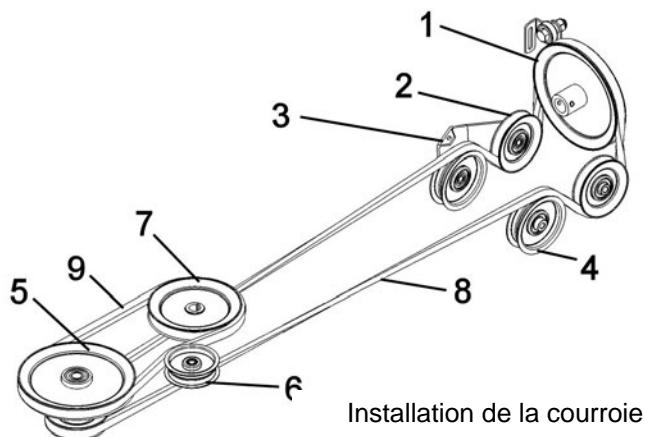

Installation de la courroie

- Item 1: Poulie de la souffleuse
- Item 2: Poulie en V
- Item 3: Bras de tension
- Item 4: Poulie plate
- Item 5: Poulie de mécanisme d'entraînement
- Item 6: Poulie plate
- Item 7: Poulie du moteur
- Item 8: Courroie de la souffleuse
- Item 9: Courroie du mécanisme d'entraînement

- e) Ajuster la fixation du roulement à billes (item 11) sur la courroie. Pousser sur le roulement (item 12) pour appliquer une légère pression sur le dos de la courroie (juste assez pour tenir la courroie en place). Il est normale que le roulement soit décentré (vers l'arrière de la souffleuse) sur la poulie. Assurez-vous que le roulement ne vient pas en contact avec la parois de la poulie. Serrer le bouton (item 10) fermement.

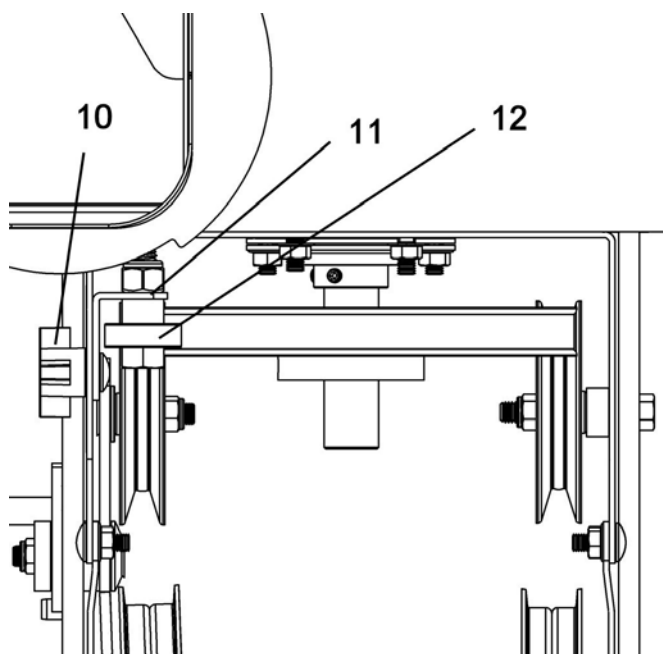

Positionner la fixation du roulement à billes

ENTRETIEN

- f) Appliquer de la tension sur la courroie en levant le bras de tension (item 1).
Après l'installation de la courroie de la souffleuse, assurez-vous qu'il y a suffisamment de tension sur la courroie. Pour obtenir la bonne tension, la distance entre les anneaux du ressort doit être .25" (1/4") approx. Si ce n'est pas le cas, enlever le boulon, la douille et le ressort (item 3) du trou original et les réinstaller dans le deuxième trou (item 2). Ceci appliquera plus de tension sur la courroie afin de s'assurer qu'elle ne glisse pas dans les poulies.
- g) Embrayer la souffleuse, laisser-la fonctionner quelques secondes et arrêter le moteur. Inspecter la courroie pour vous assurer qu'elle n'est en interférence avec aucune pièce; qu'elle est bien insérée dans les poulies et qu'elle n'est pas tournée sur le côté. Le V de la courroie **doit être** dans le V des poulies. Le dos de la courroie **doit être** appuyé sur les poulies plates (D) tel qu'illustré.
- h) Réinstaller le garde courroie.
- i) Utiliser les courroies d'origine puisqu'elles sont fabriquées pour cette application..

NOTE: Il doit y avoir de la tension sur les courroies en tout temps. Si le ressort est endommagé ou étiré, il doit être remplacé.



PRÉCAUTIONS



Le bras de tension de la courroie et du ressort d'assistance au relevage doivent être tenu fermement lorsque vous déplacez le bras afin de prévenir des blessures.



PRÉCAUTIONS



Ne jamais utiliser la souffleuse sans le garde-courroie.



ATTENTION



POUR PRÉVENIR LES BLESSURES:

C'est la responsabilité de la personne qui effectue l'installation du mécanisme d'entraînement de s'assurer que lorsqu'on débraye l'embrayage toutes les pièces mobiles s'arrêtent.

Pour de plus amples informations, n'hésitez pas à contacter le support technique.

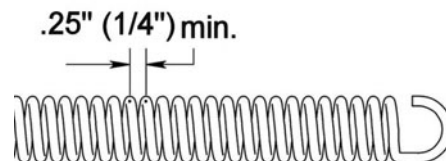
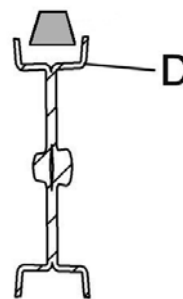
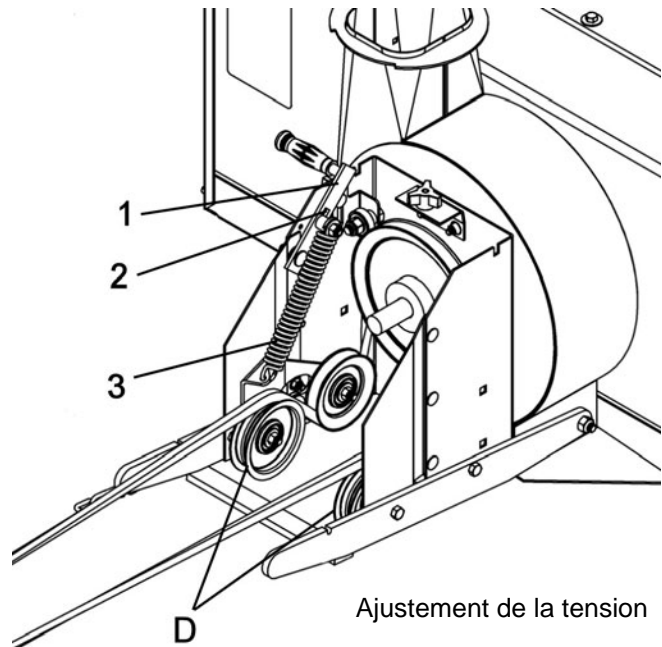

Distance entre les anneaux

DÉMONTAGE

DÉMONTAGE DE LA SOUFFLEUSE



ATTENTION



POUR PRÉVENIR DES BLESSURES:

Arrêtez le moteur.

Appliquez le frein de stationnement.

Enlevez la clé du contact.

Débranchez le fil de la ou des bougie(s) et gardez-le éloigné de la ou des bougie(s) pour prévenir un démarrage accidentel.



PRÉCAUTIONS



Le bras de tension de la courroie et du ressort d'assistance au relevage doivent être tenu fermement lorsque vous déplacez le bras afin de prévenir des blessures.

- a) Enlever la goupille à ressort et la manivelle.
- b) Enlever le garde-courroie et relâcher la tension de la courroie en déplaçant le bras de tension vers l'arrière. Le bras est sous tension et doit être tenu fermement lorsque vous le baissez pour prévenir des blessures. Enlever la courroie.
- c) Détacher la souffeuse en retirant le ressort d'assistance au relevage et en levant les ressorts de barrure sur l'attache rapide et en tirant la souffeuse un côté à la fois.

DÉPANNAGE

* S.V.P. vous référer à la section nomenclature des pièces pour leur identification.

PROBLÈME	CAUSES POSSIBLES	ACTION CORRECTIVE
La vis ne tourne plus.	Vérifiez la goupille de sécurité en nylon, elle est probablement coupée.	Remplacez la goupille de sécurité (pour identification, voir nomenclature des pièces dans la section anglaise sous "Souffleuse").
	La chaîne de réduction est cassée ou l'accouplement est débarré.	Enlever les garde-chaînes. Inspectez et réparez s'il y a lieu (pour identification, voir nomenclature des pièces dans la section anglaise sous "Souffleuse").
L'éventail ne tourne plus.	Le boulon de sécurité est probablement coupé.	Remplacez le boulon de sécurité (pour identification, voir liste des pièces dans la section anglaise sous "Souffleuse").
La souffleuse ne tourne pas.	Une des deux courroies est probablement endommagée ou sectionnée.	Vérifiez les deux courroies et remplacez la ou les courroies endommagées (pour instructions, voir section "Entretien, remplacement des courroies").
La courroie est brûlée à un endroit spécifique.	Manque de tension sur la courroie. La souffleuse a été embrayée pendant qu'elle était bloquée.	Ajustez le câble sur l'embrayage manuel ou remplacez les ressorts étirés Pour obtenir la bonne tension, la distance entre les anneaux du ressort doit être .25" (1/4"). Si ce n'est pas le cas, enlever le boulon, la douille et le ressort du trou original et les réinstaller le dans le deuxième trou. (Voir section installation, ajustement et remplacement de la courroie). Assurez-vous que la vis et l'éventail ne sont pas gelés ou bloqués avant de démarrer.
La courroie casse, s'effiloche ou brûle	Pas les boulons de sécurité originaux	Utiliser seulement les boulons de sécurité originaux.
	La hauteur de la souffleuse lorsque relevée.	Ne doit pas excéder 4 pouces du sol. Faire les ajustements selon les instructions dans le manuel du propriétaire.
	Pas les courroies d'origine.	Toujours utiliser les courroies d'origine. Voir la nomenclature des pièces du mécanisme d'entraînement pour le numéro de pièce.
	Imperfections dans les poulies.	Vérifier que les poulies sont lisse, sans tâches de rouille ni des bavures de soudure. Sabler les poulies ou les remplacer.

DÉPANNAGE

* S.V.P. vous référer à la section nomenclature des pièces pour leur identification.

PROBLÈME	CAUSES POSSIBLES	ACTION CORRECTIVE
La courroie casse, s'effiloche ou brûle	Interférence	Assurez-vous que la courroie ne vient pas en contact avec d'autres pièces, boulons, guides lorsque embrayée.
	Pas la bonne tension	Faites les ajustements appropriés. Vérifier si les ressorts sont étirés, si oui, remplacer les ressorts. Vérifier dans quel trou sur le bras de tension de la souffleuse est installé le ressort. Il y a trop de tension.
	La courroie à tournée sur le côté.	Lorsque vous installez un nouvelle courroie, laisser tourner la souffleuse quelque minutes. Arrêter tout et vérifier si la courroie est tourné sur le côté. Si oui, enlever la courroie et l'installer dans le sens contraire pour corriger le mauvais pli.
La courroie s'effiloche	Alignement	Vérifier l'alignement de la courroie. Assurez-vous que la courroie roule bien dans les poulies. Si non, ajuster les poulies correctement.
La courroie glisse	Ressorts usé	Vérifier si les ressorts sont étirés et remplacer.
	Pas la bonne tension	Augmenter la tension sur la courroie.
	Pas les courroies d'origine	Toujours utiliser les courroies d'origine. Voir la nomenclature des pièces du mécanisme d'entraînement pour le numéro de pièce.
	Poulies ont du jeu	Inspecter les poulies. Les poulies doivent être bien sécurisé en place et ne doivent pas avoir du jeu.
	Courroie ne roule pas bien dans les poulies	Inspecter le cheminement des courroies. Les courroies doivent être bien installer dans le centre de les poulies.
	Courroie usée	Inspecter la courroie. La courroie peut être usée et avoir perdu sont élasticité qui cause un relâchement.
La courroie débarque des poulies	Guides courroies mal positionné	Inspecter les guides courroies. Les guides courroie doivent être bien positionné afin que les courroies roulent bien dans les poulies.
	Courroie neuve ou froide débarque des poulies	Après installation, laisser tourne la souffleuse et regarder la courroie. Si elle débarque cela se feras dans les premières secondes. Enlever la courroie, la tourner et réinstaller. Cela pourrait prendre jusqu'à quatre tentatives avant que la courroie prend sa place dans les poulies.

DÉPANNAGE

* S.V.P. vous référer à la section nomenclature des pièces pour leur identification.

PROBLÈME	CAUSES POSSIBLES	ACTION CORRECTIVE
La goulotte se bloque facilement.	Moteur du tracteur tourne trop lentement. Vous avancez trop vite avec le tracteur.	Toujours faire tourner le moteur à plein régime pendant le soufflage. Réduire la vitesse d'avancement. Laissez la souffleuse broyer et aspirer la neige par elle-même.
La rotation de la goulotte se fait difficilement.	Des saletés peuvent être accumulées sous la goulotte.	Démontez la goulotte en enlevant la vis de rotation (pour identification, voir nomenclature des pièces dans la section anglaise sous "Goulotte avec système de rotation"). Tournez la goulotte complètement vers l'arrière et elle se décrochera de la base. Nettoyez la base de la goulotte et l'anneau de rotation. Lubrifiez et réinstallez.
La souffleuse s'enfonce dans le sol.	Le sol n'est pas gelé/trop mou.	Ajustez les patins plus bas afin qu'ils supportent mieux la souffleuse. Si le problème persiste, changez les patins pour le modèle extra-robuste (option #700243) qui couvre beaucoup plus de surface au sol ce qui empêche la souffleuse de s'enfoncer.
La souffleuse ne lève pas également.	Pneus plus gonflés d'un côté que de l'autre. Mauvais ajustement de la souffleuse.	Vérifiez et ajustez la pression des et pneus à l'avant: 14 à 15 psi. et pneus à l'arrière: 7 à 8 psi Dévissez légèrement le châssis mâle de la souffleuse (pour identification, voir la nomenclature des pièces dans la section anglaise sous "Souffleuse"). Placez une cale (ex.: un morceau de bois 2" d'épaisseur sous la souffleuse du côté le plus bas afin d'équilibrer. Resserrez les boulons.
La souffleuse vibre ou est anormalement bruyante.	Poulie endommagée. Roulement défectueux. L'éventail endommagé. Vis pliée.	Remplacez la poulie. Remplacez le roulement. Démontez et redressez ou remplacez l'éventail. Remplacez la vis.
La vis tourne du mauvais sens.	La courroie n'est pas installée correctement.	Voir instructions de montage de la courroie dans la section installation de la souffleuse ou vérifier les instruction de remplacement des courroies dans la section entretien.

**NOMENCLATURE DES PIÈCES
GOULOTTE AVEC SYSTÈME DE ROTATION**

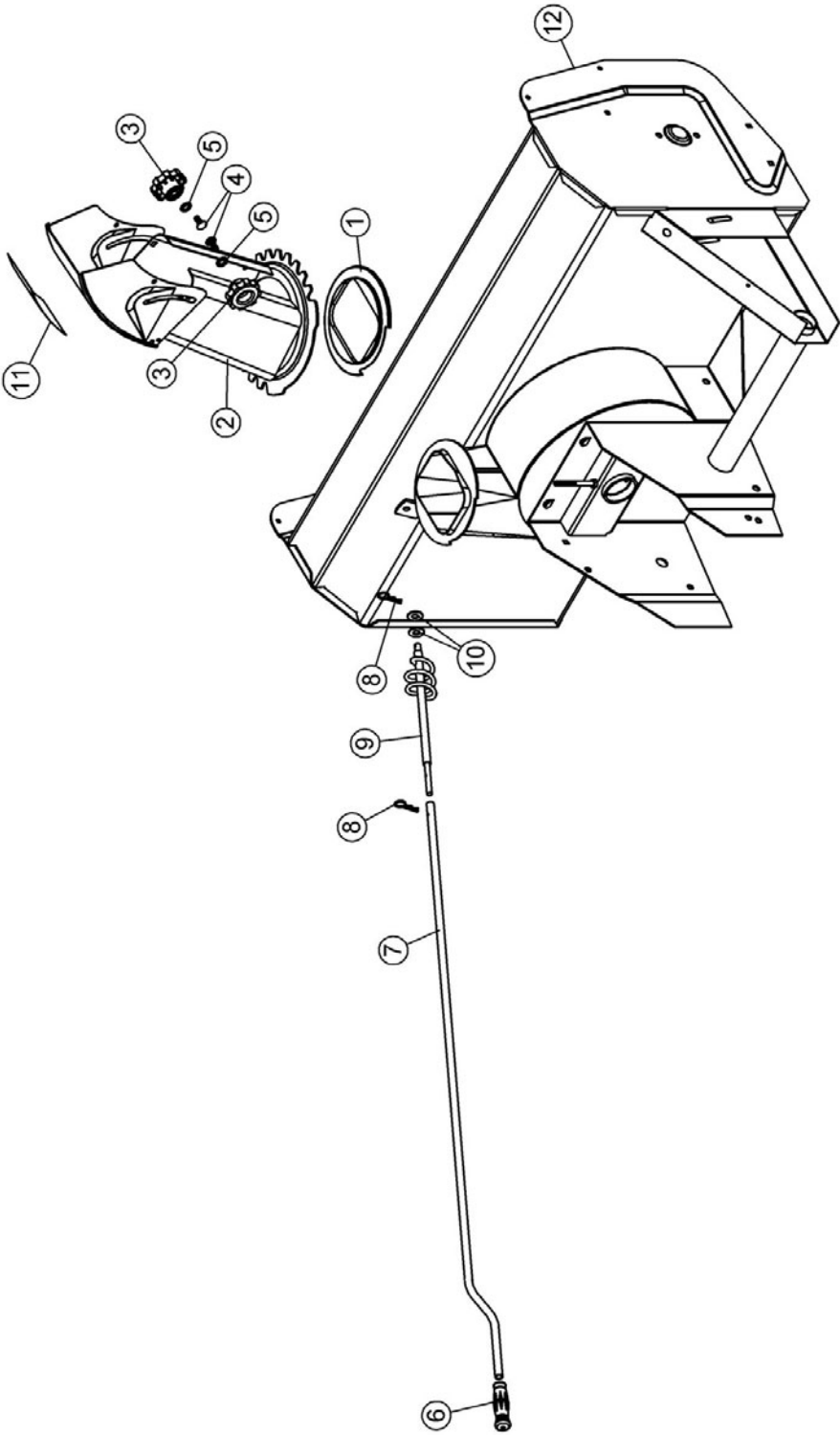

LISTE DES PIÈCES GOULOTTE AVEC SYSTÈME DE ROTATION

Ref. Réf.	English description	Description française	Qty. Qté.	Part # Pièce #
1	Rotation ring	Coussinet de rotation	1	102756
2	Chute	Goulotte	1	102748
3	Knob	Bouton	2	102020
4	Carriage bolt 5/16" n.c. x 3/4"	Boulon à carrosserie 5/16" n.c. x 3/4"	2	O/L
5	Nylon flat washer 7/16"	Rondelle plate de nylon 7/16"	2	102011
6	Handgrip	Poignée	1	102062
7	Handle	Manivelle	1	102061
8	Hair pin 2.5mm	Goupille à ressort 2.5mm	2	102013
9	Rotation worm	Spirale de rotation	1	102695
10	Flat washer 7/16" hole	Rondelle plate 7/16" trou	2	O/L
11	Danger decal	Décalque danger	1	102127
12	Frame	Châssis	1	REF

O/L = Obtenir Localement

NOMENCLATURE DES PIÈCES SOUFFLEUSE

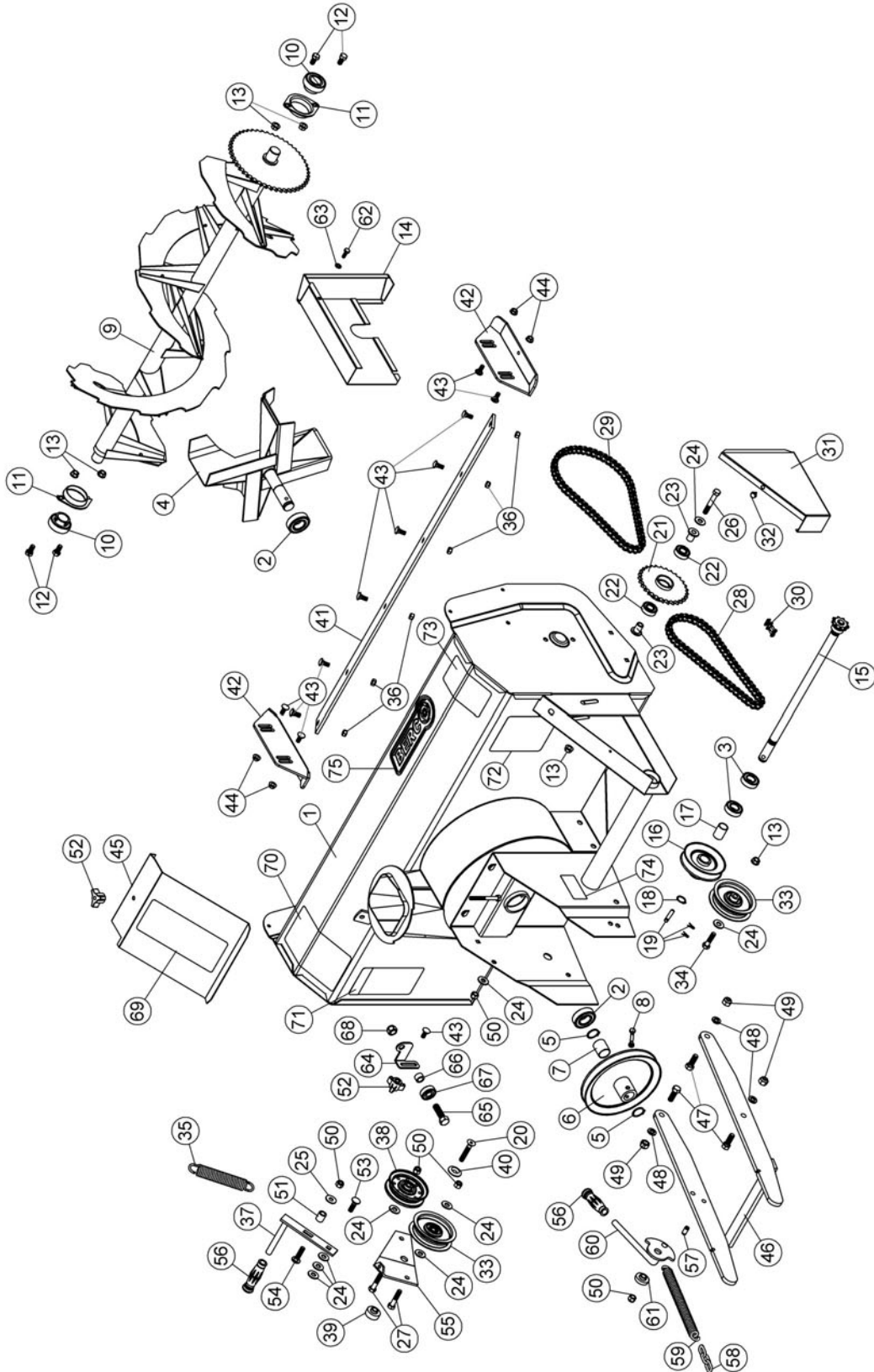

LISTE DES PIÈCES SOUFFLEUSE

Ref. Réf.	English description	Description française	Qty. Qté.	Part # Pièce #
1	Frame	Châssis	1	103000
2	Bearing	Roulement à billes	2	102757
3	Bearing	Roulement à billes	2	102758
4	Fan	Éventail	1	102743
5	Retaining ring	Bague de retenue	2	102760
6	Main drive pulley inc. 102784	Poulie d'entraîn. princ. inc. 102784	1	102691
7	Oil lite bushing	Coussinet imprégné d'huile	1	102784
8	Shear bolt /N.I.L.N.T. pkg-10	Boulon de séc. /É.G.N.M. pqt-10	1	102744
9	Auger 40"	Vis 40"	1	102000
10	Bearing with set screw	Roulement à billes avec vis à pression	2	102755
11	Flangette	Flangette	2	102680
12	Hex. bolt 3/8" n.c. x 3/4"	Boulon hex. 3/8" n.c. x 3/4"	4	O/L
13	Flange nut 3/8" n.c.	Écrou à bride 3/8" n.c.	6	O/L
14	Chain guard	Garde-chaîne	1	102698
15	Drive shaft	Arbre de commande	1	102696
16	Auger drive pulley inc. 102783	Poulie d'entraîn. de la vis inc. 102783	1	102690
17	Oil-lite bushing	Coussinet imprégné d'huile	1	102783
18	Retaining ring	Bague de retenue	1	102761
19	Nylon shear pin w/2 clips	Goupille de sécurité nylon a/2 clips	1	102747
20	Hex socket f.h. cap screw 3/8" n.c. x 2 1/4"	Vis a pression hex. t.p. 3/8" n.c. x 2 1/4"	1	O/L
21	Double sprocket inc. 102759 & 102683	Pignon double inc. 102759 & 102683	1	102684
22	Bearing	Roulement à billes	2	102759
23	Flange sleeve	Douille à bride	2	102683
24	Flat washer 7/16" hole	Rondelle plate 7/16" trou	9	O/L
25	Flat washer 3/8" hole	Rondelle plate 3/8" trou	1	O/L
26	Hex. bolt 3/8" n.c. x 2 1/2"	Boulon hex 3/8" n.c. x 2 1/2"	1	O/L
27	Hex. bolt 3/8" n.c. x 1 3/4"	Boulon hex. 3/8" n.c. x 1 3/4"	2	O/L
28	Roller chain #40 x 54 /w connecting link	Chaîne #40 x 54 mailles /a maille d'accoup.	1	102767
29	Roller chain #40 x 64 /w connecting link	Chaîne #40 x 64 mailles /a maille d'accoup.	1	102768
30	Connecting Link #40	Maille d'accouplement #40	1	102040

O/L = Obtenir Localement

LISTE DES PIÈCES SOUFFLEUSE

Ref. Réf.	English description	Description française	Qty. Qté.	Part # Pièce #
31	Chain guard	Garde-chaîne	1	102745
32	Tapping screw 1/4"-14 x 1/2"	Vis taraudeuse 1/4"-14 x 1/2"	1	O/L
33	Flat pulley	Poulie plate	2	102765
34	Hex. bolt 3/8" n.c. x 1 1/2"	Boulon hex. 3/8" n.c. x 1 1/2"	1	O/L
35	Spring	Ressort	1	102861
36	Stover lock nut 5/16" n.c.	Écrou de blocage 5/16" n.c.	6	O/L
37	Tension arm	Bras de tension	1	103026
38	Idler	Poulie	1	103044
39	Flange washer	Rondelle à bride	1	103025
40	Special washer	Rondelle plate spécial	1	103042
41	Cutting edge 40"	Racloir 40"	1	102047
42	Skid shoe	Patin	2	103188
43	Carriage bolt 5/16" n.c. x 3/4"	Boulon à carrosserie 5/16" n.c. x 3/4"	11	O/L
44	Flange nut 5/16" n.c.	Écrou à bride 5/16" n.c.	4	O/L
45	Belt guard	Garde courroie	1	103024
46	Male hitch	Attache mâle	1	103043
47	Hex. bolt 7/16" n.c. x 1 1/4"	Boulon hex. 7/16" n.c. x 1 1/4"	3	O/L
48	Lock washer 7/16"	Rondelle de blocage 7/16"	3	O/L
49	Nylon insert lock nut 7/16" n.c.	Écrou à garniture de nylon 7/16" n.c.	3	O/L
50	Nylon insert lock nut 3/8" n.c.	Écrou à garniture de nylon 3/8" n.c.	5	O/L
51	Sleeve	Douille	1	103028
52	Knob	Bouton	2	103027
53	Carriage bolt 3/8" n.c. x 1 1/4"	Boulon à carrosserie 3/8" n.c. x 1 1/4"	1	O/L
54	Carriage bolt 3/8" n.c. x 1-1/2"	Boulon à carrosserie 3/8" n.c. x 1 1/2"	1	O/L
55	Tension lever	Levier de tension	1	103023
56	Handgrip	Poignée	2	102062
57	Roll pin 3/8" x 3/4"	Goupille roulée 3/8" x 3/4"	1	O/L
58	Chain	Chaîne	1	103950
59	Spring	Ressort	1	103073
60	Tension arm	Bras de tension	1	103947

O/L = Obtenir Localement

LISTE DES PIÈCES SOUFFLEUSE

Ref. Réf.	English description	Description française	Qty. Qté.	Part # Pièce #
61	Flange washer	Rondelle à bride	1	103481
62	Hex. bolt 1/4" n.c. x 3/4"	Boulon hex. 1/4" n.c. x 3/4"	1	O/L
63	Spring Washer	Rondelle à ressort	1	104352
64	Bracket	Fixation	1	104737
65	Hex. bolt 1/2" n.c. x 1 3/4"	Boulon hex. 1/2" n.c. x 1 3/4"	1	O/L
66	Bushing	Coussinet	1	102225
67	Bearing	Roulement à billes	1	104624
68	Nylon Insert lock Nut 1/2" n.c.	Écrou à garniture de nylon 1/2" n.c.	1	O/L
69	Important decal	Décalque important	1	102815
70	Warning decal	Décalque attention	1	102125
71	Danger decal	Décalque danger	1	102128
72	Warning decal	Décalque attention	1	102124
73	Danger decal	Décalque danger	1	102126
74	Serial number	Numéro de série	1	REF
75	Berco decal	Décalque Berco	1	102471

O/L = Obtenir Localement

TORQUE SPECIFICATION TABLE

GENERAL TORQUE SPECIFICATION TABLE USE THE FOLLOWING TORQUES WHEN SPECIAL TORQUES ARE NOT GIVEN

NOTE: These values apply to fasteners as received from supplier, dry or when lubricated with normal oil. They do not apply if special graphited or moly disulphide greases or other extreme pressure lubricants are used. This applies to both UNF and UNC threads.

* Thick nuts must be used with grade 8 bolts

SEE Grade No.		2				5				8 *			
BOLT HEAD IDENTIFICATION MARKS AS PER GRADE NOTE MANUFACTURING MARKS WILL VARY		TORQUE				TORQUE				TORQUE			
BOLT SIZE		FOOT POUNDS		NEW TON-METERS		FOOT POUNDS		NEW TON-METERS		FOOT POUNDS		NEW TON-METERS	
Inches	Millimetre	Min.	Max.	Min.	Max.	Min.	Max.	Min.	Max.	Min.	Max.	Min.	Max.
1/4"	6.35	5	6	6.8	8.13	9	11	12.2	14.9	12	15	16.3	30.3
5/16"	7.94	10	12	13.6	16.3	17	20.5	23.1	27.8	24	29	32.5	39.3
3/8"	9.53	20	23	27.1	31.2	35	42	47.5	57	45	54	61	73.2
7/16"	11.11	30	35	40.7	47.4	54	64	73.2	86.8	70	84	94.9	113.9
1/2"	12.7	45	52	61	70.5	80	96	108.5	130.2	110	132	149.2	179
9/16"	14.29	65	75	88.1	101.6	110	132	149.2	179	160	192	217	260.4
5/8"	15.88	95	105	128.7	142.3	150	180	203.4	244.1	220	264	298.3	358
3/4"	19.05	150	185	203.3	250.7	270	324	366.1	439.3	380	456	515.3	618.3
7/8"	22.23	160	200	216.8	271	400	480	542.4	650.9	600	720	813.6	976.3
1"	25.4	250	300	338.8	406.5	580	696	786.5	943.8	900	1080	1220.4	1464.5

METRIC BOLT TORQUE SPECIFICATIONS							
		COARSE THREAD			FINE THREAD		
Size Screw	Grade No.	Pitch (mm)	Foot Pounds	Newton-Meters	Pitch (mm)	Foot Pounds	Newton-Meters
M6	4T	1.00	3.6 - 5.8	4.9 - 7.9	-	-	-
	7T		5.8 - 9.4	7.9 - 12.7		-	-
	8T		7.2 - 10	9.8 - 13.6		-	-
M8	4T	1.25	7.2 - 14	9.8 - 19	1.00	12 - 17	16.3 - 23
	7T		17 - 22	23 - 29.8		19 - 27	25.7 - 36.6
	8T		20 - 26	27.1 - 35.2		22 - 31	29.8 - 42
M10	4T	1.50	20 - 25	27.1 - 33.9	1.25	20 - 29	27.1 - 39.3
	7T		34 - 40	46.1 - 54.2		35 - 47	47.4 - 63.7
	8T		38 - 46	51.5 - 62.3		40 - 52	54.2 - 70.5
M12	4T	1.75	28 - 34	37.9 - 46.1	1.25	31 - 41	42 - 55.6
	7T		51 - 59	69.1 - 79.9		56 - 68	75.9 - 92.1
	8T		57 - 66	77.2 - 89.4		62 - 75	84 - 101.6
M14	4T	2.00	49 - 56	66.4 - 75.9	1.50	52 - 64	70.5 - 86.7
	7T		81 - 93	109.8 - 126		90 - 106	122 - 143.6
	8T		96 - 109	130.1 - 147.7		107 - 124	145 - 168
M16	4T	2.00	67 - 77	90.8 - 104.3	1.50	69 - 83	93.5 - 112.5
	7T		116 - 130	157.2 - 176.2		120 - 138	162.6 - 187
	8T		129 - 145	174.8 - 196.5		140 - 158	189.7 - 214.1
M18	4T	2.00	88 - 100	119.2 - 136	1.50	100 - 117	136 - 158.5
	7T		150 - 168	203.3 - 227.6		177 - 199	239.8 - 269.6
	8T		175 - 194	237.1 - 262.9		202 - 231	273.7 - 313
M20	4T	2.50	108 - 130	146.3 - 176.2	1.50	132 - 150	178.9 - 203.3
	7T		186 - 205	252 - 277.8		206 - 242	279.1 - 327.9
	8T		213 - 249	288.6 - 337.4		246 - 289	333.3 - 391.6

OPTIONS & ACCESSOIRES

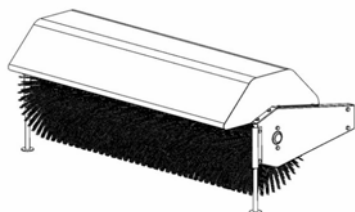

BALAI ROTATIF
#700380 avec brosse de nylon.
#700381 avec brosse polypropylène.

Se monte sur le même sous-châssis que la souffeuse et la lame utilitaire.
Requiert un adaptateur.

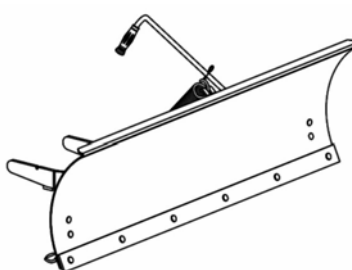

LAME #700266
S'installe sur le même sous-châssis que la souffeuse et balai rotatif.

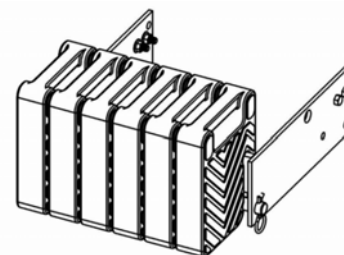

CONTREPOIDS
Modèle selon le tracteur.
Requis pour une plus grande sécurité et une meilleure traction.
Contrebalance le poids de l'accessoire.

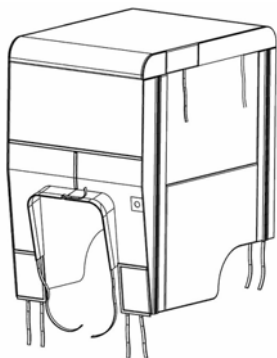

CABINE D'HIVER POUR TRACTEUR
#700423
S'adapte sur la plupart des tracteurs de jardin & pelouse.

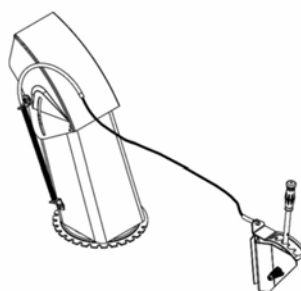

ENSEMBLE D'AJUSTEMENT DU DÉFLECTEUR
#700239
Permet d'ajuster le déflecteur depuis le siège du tracteur.

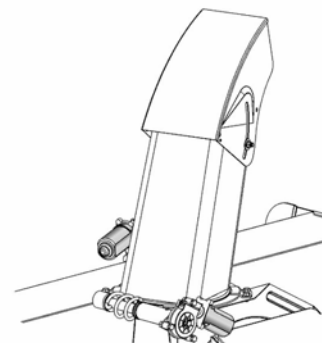

ENS. DÉFLECTEUR & GOULOTTE ÉLECTRIQUE #700522
Permet d'ajuster le déflecteur ainsi que la rotation de la goulotte depuis le siège du tracteur.

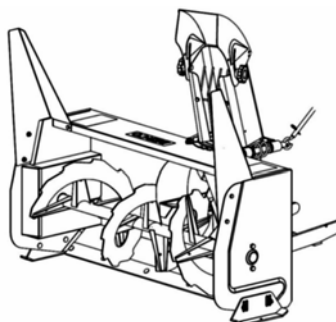

COUTEAUX À NEIGE
Permet de couper les amoncellements de neige
#700260 pour souffeuse compacte.
Emb. de 2

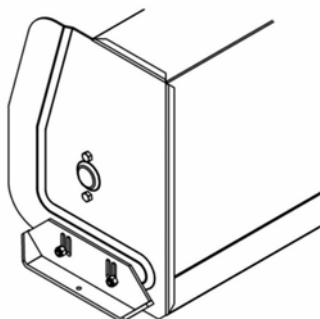

PATINS EXTRA-ROBUSTES
#700243
Pour les entrées de gravier.
Emb. de 2

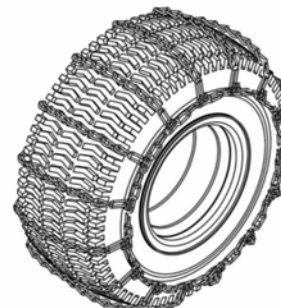

CHAÎNES À PNEUS
Espacement à chaque 2 mailles requise pour une meilleure traction et une plus grande sécurité.
Emb. de 2



***LORSQUE LA PERFORMANCE
ET LA FIABILITÉ
SONT NON NÉGOCIABLES !***

Bercomac Limitée
92, Fortin Nord, Adstock, Québec, Canada, G0N 1S0

WWW.BERCOMAC.COM

IMPRIMÉ AU CANADA