



MANUEL DU PROPRIÉTAIRE
Modèle Numéro

700380-2 (Brosse en nylon)

700381-2 (Brosse en polypropylène)



BERCO
Balai rotatif
pour tracteurs
PELOUSE, COUR & JARDIN
P.D.F. PAR ARBRE OU PAR COURROIE

* ASSEMBLAGE
* OPÉRATION

* PIÈCE DE RÉPARATION
* ENTRETIEN

ATTENTION:
LIRE & SUIVRE TOUTES LES RÈGLES DE SÉCURITÉ &
INSTRUCTIONS AVANT D'UTILISER CET ÉQUIPEMENT

GARANTIE LIMITÉE

Couverture des Produits et Conditions

BERCOMAC garantit toute pièce ou accessoire fabriqué par BERCOMAC et trouvé, selon la discrétion raisonnable de BERCOMAC, être défectueux en matériel ou dans sa fabrication, sera réparé, remplacé ou ajusté par un marchand autorisé sans frais, jusqu'à concurrence maximale du taux horaire et du temps de réparation préétabli. Pour le remplacement des pièces, seuls les frais de transport mode régulier sont couverts. Cette garantie est valide pour le premier propriétaire et ne peut être transférée à un autre propriétaire. La période de garantie débute à la date d'achat au détail.

Période de Garantie

(à partir de la date d'achat au détail)

Utilisation:

- Résidentielle: 1 an
- Semi-commerciale, professionnelle ou de location: 90 jours

Exceptions Ci-Dessous; Les items suivants sont garantis par le manufacturier d'origine et ont leurs propres conditions et durée limitée:

- Chaînes à pneus: 90 jours
- Moteurs: Variable selon le manufacturier
Veuillez vous référer à la garantie du manufacturier incluse avec l'unité. Bercomac n'est pas autorisé à agir concernant les garanties d'ajustement des moteurs.

Conditions et Items Non Couverts:

Cette garantie n'inclut pas ce qui suit:

- Frais pour ramassage, de livraison, ou service à domicile.
- N'importe quel dommage ou détérioration de la marchandise, pièce ou finition due à l'utilisation normale, l'usure, bris et déchirure, ou l'exposition.
- Frais relatifs à l'usage et à la maintenance régulière tels que lubrifiants, gazoline, huile, pièces de mise au point et ajustements.
- N'importe quel pièce ou accessoire qui a été altéré, modifié, négligé, brisé accidentellement, mal installé, mal entretenu, remis ou réparé non conformément aux instructions dans le manuel du propriétaire.
- N'importe quelle réparation due à l'usure normale des pièces tel que les goupilles de sécurité, boulons, courroies, etc.
- Frais de transport en mode accéléré pour pièces de remplacement.
- Boulons et goupilles de sécurité sont considérés comme une mesure préventive et ne sont pas une protection assurée. Tout dommage provenant d'un non fonctionnement n'est pas couvert.

NOTE: Tout travail effectué sur garantie doit être exécuté par un marchand autorisé utilisant des pièces de remplacement d'origine.

NOTE: Bercomac se réserve le droit de changer ou améliorer la conception de toute pièce et / ou accessoire sans assumer aucune obligation à modifier les produits fabriqués auparavant.

Instructions pour Obtenir le Service sur Garantie

Contactez le marchand où vous avez acheté le produit ou tout autre marchand de service BERCOMAC pour fixer un rendez-vous à leur atelier. Pour localiser un marchand de votre choix, visiter notre site web au www.bercomac.com. N'oubliez pas d'apporter le produit et votre preuve d'achat (facture) chez votre marchand de service BERCOMAC.

Responsabilités du Propriétaire

Tous les produits ou pièces défectueuses BERCOMAC doivent être retournés chez un marchand de service autorisé à l'intérieur de la période de garantie, pour réparation. Dans le cas où la marchandise doit être retournée au manufacturier pour réparation, le marchand doit d'abord obtenir une autorisation écrite de BERCOMAC, frais de transport payé d'avance. Cette garantie s'étend uniquement à l'équipement qui est opéré sous condition normale. Pour qu'une réclamation soit valide, l'opérateur a la responsabilité d'entretenir et d'effectuer les routines de maintenance tel que spécifié dans le manuel du propriétaire ou de les faire effectuer chez un marchand autorisé à ses frais.

Conditions Générales

L'engagement exclusif de BERCOMAC en regard de cette garantie s'arrête à la réparation et au remplacement tel que mentionné ci-dessus. BERCOMAC ne doit avoir aucune responsabilité pour aucun autre frais, perte ou dommage, incluant mais sans se limiter à, aucun dommages-intérêts ou perte ou dommage subséquent.

En particulier, BERCOMAC n'a aucun engagement ou responsabilité pour:

- Temps pour transport, surtemps, temps après les heures d'ouverture ou autre frais extraordinaire de réparation ou charges relatives aux réparations ou remplacement en dehors des heures normales de travail.
- Location d'équipement de remplacement similaire durant la période de garantie, réparation ou remplacement des travaux.
- N'importe quel frais téléphonique ou télégramme ou frais de transport.
- Perte ou dommage à une personne ou propriété autre que ceux couverts par les termes de cette garantie.
- N'importe quelle réclamation pour perte de revenus, perte de profits ou coûts additionnels résultant d'une réclamation d'un bris de garantie.
- Frais juridiques.

La responsabilité de BERCOMAC, en respect de la présente, se limite à couvrir la réparation et les pièces de remplacement et aucune réclamation d'un bris de garantie ne doit être la cause pour annulation ou résiliation de contrat de vente pour n'importe quel pièce ou accessoire.

Cette garantie vous donne des droits légaux spécifiques et vous pouvez également avoir d'autres droits qui varient d'état en état.

TABLE DES MATIÈRES

	PAGE
INTRODUCTION	2
PRÉCAUTIONS SÉCURITAIRES	3
DÉCALQUES DE SÉCURITÉ	5
ASSEMBLAGE	
Outils requis	6
Étape 1: Préparation du balai rotatif	6
Étape 2: Installation du balai rotatif	7
Voir les instructions de montage pour l'adaptateur et instructions de montage du sous-châssis (inclus avec le produit)	
OPÉRATION	
Ajustement de l'angle du balai rotatif	8
Ajustement de la pression de la brosse au sol	8
Balayage général	8
Balayage de la neige	8
Déchaumage et râtelage des feuilles	8
ENTRETIEN & DÉMONTAGE	
Entretien	9
Remplacement de la brosse	9
Démontage	9
Entreposage de fin de saison	9
DÉPANNAGE	10
ACCESSOIRES	11
RÉFÉREZ-VOUS À LA SECTION ANGLAISE POUR:	
TABLE DE SPÉCIFICATIONS DE COUPLE (Torque specification table)	11
NOMENCLATURE ET LISTE DES PIÈCES DE RECHANGE	
Balai rotatif.....	12

INTRODUCTION

À L'ACHETEUR

Ce nouvel accessoire a été soigneusement conçu pour vous donner plusieurs années de bons services. Ce manuel a pour but de vous aider à utiliser prudemment votre accessoire.

NOTE: Toutes les photographies et illustrations de ce manuel peuvent ne pas être du modèle ou de l'accessoire en main et ne sont présentées qu'à titre de référence. Elles sont basées sur les dernières informations disponibles lors de la publication.

Familiarisez-vous avec les recommandations de sécurité et les procédures d'utilisation avant d'utiliser l'accessoire. Lisez et suivez attentivement ces recommandations et insistez pour qu'elles soient suivies par ceux qui se serviront de l'accessoire avec vous.



DANS CE MANUEL, CE SYMBOLE D'AVERTISSEMENT SÉCURITAIRE IDENTIFIE UN MESSAGE DE SÉCURITÉ IMPORTANT QUI VOUS AIDERA AINSI QUE TOUTE AUTRE PERSONNE À ÉVITER DES BLESSURES GRAVES ET MÊME LA MORT. DANGER, AVERTISSEMENT, ATTENTION SONT DES MOTS D'AVERTISSEMENT POUR IDENTIFIER LES NIVEAUX DE DANGER. TOUTEFOIS, SOYEZ TOUJOURS EXTRÊMEMENT PRUDENT.

DANGER: Signifie un danger extrême qui causera des blessures graves ou même la mort, si les précautions recommandées ne sont pas respectées.

AVERTISSEMENT: Signifie un danger qui peut causer des blessures graves ou même la mort, si les précautions recommandées ne sont pas respectées.

ATTENTION: Signifie un danger qui peut causer des blessures mineures si les précautions recommandées ne sont pas respectées.

Notez le numéro de série avec la date d'achat de votre accessoire dans la section réservée ci-dessous (il n'y a pas de numéro de série attribué au sous-châssis). Votre détaillant exige cette information afin d'assurer un service rapide et efficace lorsque des pièces de rechange sont à commander. Remplacez les pièces défectueuses par des pièces d'origine seulement.

Si des réparations sur garantie sont nécessaires, veuillez présenter ce livret d'enregistrement et la facture de vente originale à votre concessionnaire.

Ce manuel devrait être conservé pour référence future.

S.V.P. Vérifier si vous avez reçu toutes les pièces de votre ensemble avec la liste du sac et liste de la boîte.

NUMÉRO DE SÉRIE: _____
(SI APPLICABLE)

NUMÉRO MODÈLE: _____

DATE D'ACHAT: _____



PRÉCAUTIONS SÉCURITAIRES



Une opération prudente est votre meilleure assurance contre un accident. Lisez cette section attentivement avant d'opérer le véhicule et l'accessoire. Cet accessoire a la capacité d'amputer mains, pieds ou projeter des objets étrangers. Ne pas respecter les instructions de sécurité suivantes peut entraîner de sérieuses blessures. Tous les opérateurs, peu importe leur expérience, devraient lire ce manuel et tout autre manuel relatif au véhicule et à l'accessoire avant l'opération. C'est l'obligation légale du propriétaire d'enseigner à tous les opérateurs comment utiliser l'accessoire d'une façon sécuritaire.

LEXIQUE:

Dans ce manuel, le côté droit et le côté gauche sont déterminés en étant assis sur le siège du véhicule et regardant vers l'avant.

Dans ce manuel, "accessoire" veut dire instrument (souffleuse, balai rotatif, lame, etc.) que vous pouvez installer sur le véhicule (tracteur de pelouse, V.T.T. etc.).

FORMATION:



Ce symbole d'avertissement sécuritaire est utilisé partout dans ce manuel et sur les décalques de sécurité des accessoires pour vous aviser des possibilités de blessures sérieuses. S.V.P. portez une attention particulière à la lecture et à la compréhension des précautions sécuritaires avant d'opérer l'accessoire ou le véhicule.

1. Lisez ce Manuel du Propriétaire attentivement. Soyez complètement familier avec les contrôles et l'utilisation de l'accessoire. Sachez comment arrêter l'unité et débrayer les contrôles rapidement.
2. Ne permettez jamais à un enfant d'opérer l'accessoire ni le véhicule. Ne permettez jamais à un adulte d'opérer l'accessoire ni le véhicule sans qu'il ait la formation nécessaire.
3. Ne pas opérer l'accessoire ni le véhicule si vous êtes sous l'influence de l'alcool, des drogues ou médicaments. Ceux-ci affaiblissent les facultés et diminuent le temps de réaction.
4. Gardez l'endroit d'opération libre de toute personne, particulièrement de jeunes enfants ou animaux domestiques.

PRÉPARATION:

1. Faites une inspection complète de l'endroit où l'accessoire va être utilisé et enlevez les essuie-pieds et tout autre objet étranger.
2. Pour les accessoires motorisés, débrayez tous les embrayages et passer au neutre avant de démarrer le moteur de l'accessoire.
3. Ne jamais opérer l'accessoire sans porter des vêtements d'hiver adéquats. Éviter les vêtements et accessoires amples qui pourraient se prendre dans les pièces rotatives. Portez des chaussures antidérapantes qui vont vous aider à garder l'équilibre sur les surfaces glacées.

4. Manipulez l'essence avec précaution (si applicable), il est extrêmement inflammable.

- a) Utilisez un contenant à essence approuvé.
- b) Ne jamais ajouter de l'essence quand le moteur est chaud ou en marche.
- c) Remplissez le réservoir à essence à l'extérieur avec extrême prudence. Ne jamais remplir le réservoir à l'intérieur.
- d) Ne jamais remplir les contenants à l'intérieur d'un véhicule ou sur un camion ou sur un camion plateforme avec une doublure de caisse. Toujours placer les contenants sur le sol loin de votre véhicule avant le remplissage.
- e) Lorsque possible, enlevez les équipements à essence du camion ou de la remorque et faire le plein d'essence au sol. Si ce n'est pas possible, faire le plein d'essence avec un contenant à essence portatif plutôt que directement de la pompe à essence.
- f) Gardez le bec verseur en contact avec le rebord du réservoir d'essence ou de l'ouverture du contenant en tout temps, jusqu'au remplissage complet. Ne pas utiliser un dispositif de serrure ouvert sur le bec verseur.
- g) Fermez le couvercle du réservoir fermement et essuyez les éclaboussures.
- h) Si vous renversez de l'essence sur les vêtements, changez les vêtements immédiatement.

5. Ne faites aucun ajustement lorsque le moteur est en marche (excepté quand cela est recommandé par le fabricant).

6. Laissez l'accessoire et le véhicule s'ajuster à la température extérieure avant de commencer à l'utiliser.

7. Ne jamais utiliser l'accessoire sans que les écrans protecteurs et les dispositifs de sûreté soient bien en place.

8. Toujours s'assurer de porter les équipements protecteurs requis (lunettes, coquille, masque...) selon le produit. Voir la section opération.

9. Toujours s'assurer d'avoir une traction sécuritaire sur le véhicule en utilisant les accessoires recommandés (chaines, chenilles, contrepoids...). Voir la section opération.

10. **Ne jamais modifier l'accessoire ou les pièces sans le consentement écrit du fabricant.**



PRÉCAUTIONS SÉCURITAIRES



OPÉRATION:

1. Ne mettez jamais vos mains ou pieds près, sous ou à l'intérieur des pièces rotatives.
2. Soyez prudent lorsque vous êtes sur ou que vous traversez les entrées en gravier, trottoirs, ou chemins. Redoublez de vigilance face aux dangers cachés ou au trafic. Ne transporter jamais de passager.
3. Après avoir heurté un objet étranger, arrêtez le moteur, débranchez le fil de la ou des bougie(s) et gardez-le éloigné de la ou des bougie(s) pour prévenir un démarrage accidentel (si applicable au véhicule et à l'accessoire). Inspectez l'accessoire pour tout dommage et réparez-le avant de redémarrer et d'utiliser l'accessoire.
4. Si l'unité commence à vibrer anormalement, arrêtez le moteur et vérifiez la cause immédiatement. Les vibrations sont généralement signe de problèmes.
5. Prenez toutes les précautions nécessaires lorsque vous quittez votre véhicule: abaissez et débrayer l'accessoire, placez la transmission en position neutre, appliquez le frein de stationnement, arrêtez le moteur et enlever la clé d'ignition.
6. Ne faites pas tourner le moteur à l'intérieur, excepté pour démarrer, entrer ou sortir du bâtiment. Ne pas opérer ou faire tourner le moteur dans un endroit sans ventilation car l'essence contient du monoxyde de carbone qui est sans odeur, sans couleur et peut causer la mort.
7. Ne jamais utiliser l'accessoire sur la façade d'une pente; aller de haut en bas. Soyez extrêmement prudent quand vous opérez l'équipement dans une pente. Ne pas tenter de déblayer une pente abrupte.
8. Ne tolérer jamais personne dans la zone de travail. Ne jamais utiliser l'accessoire en direction des gens, il peut projeter des cailloux, des débris qui peuvent blesser les gens ou endommager les biens.
9. Ne jamais opérer l'accessoire à haute vitesse sur les surfaces glacées. Regarder vers l'arrière et soyez prudent lorsque vous reculez.
10. Ne jamais transporter de passager.
11. Débrayez le pouvoir de l'accessoire lorsqu'il doit être transporté ou qu'il n'est pas utilisé.
12. Ne jamais opérer l'accessoire sans une bonne visibilité ou éclairage.
13. Gardez l'accessoire éloigné de la chaleur ou des flammes.

ENTRETIEN ET ENTREPOSAGE:

1. Lorsque vous nettoyez, dégagez, réparez ou inspectez le véhicule et l'accessoire soyez assuré que toutes les pièces rotatives sont arrêtées. Débranchez le fil de la ou des bougie(s) et gardez-le éloigné de la ou des bougie(s) afin de prévenir des démarrages accidentels.
2. Vérifiez tous les boulons et composantes à intervalles fréquents pour s'assurer qu'ils soient bien serrés et que l'accessoire soit en mesure de fonctionner sécuritairement.
3. Ne jamais entreposer un accessoire motorisé avec de l'essence dans le réservoir à l'intérieur d'une bâtisse où il y a des sources d'ignition comme des réservoirs d'eau chaude, sècheuses, source de chaleur, etc... Laisser refroidir le moteur avant de l'entreposer à l'intérieur.
4. Toujours se référer au manuel du propriétaire concerné lorsque vous entreposez l'accessoire et le véhicule pour une période prolongée ou indéterminée.
5. Maintenir ou remplacez les décalques de sécurité et d'instructions au besoin.
6. Pour les accessoires hivernaux, faire tourner l'accessoire (si applicable) pendant quelques minutes après avoir déblayé la neige pour prévenir le gel des pièces rotatives.
7. Inspectez le filtre à air du véhicule et de l'accessoire chaque jour. Nettoyez-le ou remplacez-le au besoin. Changez l'huile plus fréquemment lorsque vous travaillez dans des conditions poussiéreuses. Voir le manuel du propriétaire du véhicule et de l'accessoire.



CE SYMBOLE SIGNIFIE
DANGER !
SOYEZ PRUDENT !
VOTRE SÉCURITÉ EST EN CAUSE !



DÉCALQUES DE SÉCURITÉ



REEMPLACER LES DÉCALQUES SI ENDOMMAGÉS.
VOIR LA NOMENCLATURE DES PIÈCES POUR L'EMPLACEMENT DES DÉCALQUES

IMPORTANT

LISEZ ATTENTIVEMENT LE MANUEL DU PROPRIÉTAIRE AVANT D'UTILISER

AJUSTEMENT

- POIGNÉE D'AJUSTEMENT DE LA PRESSION SUR LA BROSSE
- JAUGE DE PRESSION
- DESSUS DE LA BOÎTE CARRÉE

- QUAND VOUS TOURNEZ LA POIGNÉE DANS LE SENS ANTI-HORAIRE, VOUS AUGMENTEZ LE POIDS DE LA BROSSE ET LA JAUGE SE DÉPLACE VERS LE HAUT.
- QUAND VOUS TOURNEZ LA POIGNÉE DANS LE SENS HORAIRE, VOUS DIMINUEZ LE POIDS DE LA BROSSE ET LA JAUGE SE DÉPLACE VERS LE BAS.

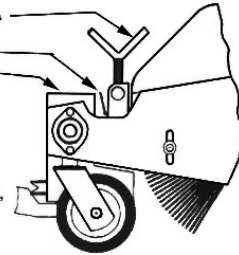

BALAYAGE GÉNÉRAL

- SUR TOUTE SURFACE DURE, POUR BALAYER DE LA POUSSIÈRE OU DE LA NEIGE, AJUSTEZ LA JAUGE ÉGALE AU DESSUS DE LA BOÎTE CARRÉE. RÉAJUSTEZ FRÉQUEMMENT POUR COMPENSER L'USURE DE LA BROSSE.

DÉCHAUMAGE ET RATÉLAGE

- ABAISSEZ LA BROSSE AU SOL ET À L'AIDE DE LA POIGNÉE D'AJUSTEMENT, EN TOURNANT DANS LE SENS HORAIRE, LEVEZ LA BROSSE DE 1" AU DESSUS DU SOL. ESSAYEZ DE CETTE FAÇON ET SELON LA LONGUEUR DU GAZON, VOUS POUVEZ RÉAJUSTER.

102387

Décalque #102387

ATTENTION

POUR ÉVITER DES BLESSURES:

- LISEZ ATTENTIVEMENT LE MANUEL DU PROPRIÉTAIRE AVANT D'UTILISER L'ÉQUIPEMENT, SUIVRE LES INSTRUCTIONS D'OPÉRATION & DE SÉCURITÉ.
- DES VERRES DE SÉCURITÉ DOIVENT ÊTRE PORTÉS PAR L'OPÉRATEUR EN TOUT TEMPS.
- GARDEZ TOUTE PERSONNE PARTICULIÈREMENT LES ENFANTS & LES ANIMAUX ÉLOIGNÉS DES LIEUX D'OPÉRATION
- NE JAMAIS BALAYER PRÈS DES GENS, DES BÂTIMENTS, DES AUTOMOBILES, ETC...
- AVANT D'EFFECTUER L'ENTRETIEN OU DES RÉPARATIONS, DÉBRAYEZ LE BALAI, ARRÊTEZ LE MOTEUR, ENLEVEZ LA CLÉ DE CONTACT, APPLIQUEZ LE FREIN DE STATIONNEMENT ET ASSUREZ-VOUS QUE TOUTES LES PIÈCES EN MOUVEMENT SONT ARRÊTÉES.
- GARDEZ LA BROSSE LOIN D'UNE SOURCE DE CHALEUR INTENSE OU DES FLAMMES.
- NE TOLÉREZ AUCUN PASSAGER SUR LE TRACTEUR OU LE BALAI.
- NE PAS OPÉRER LE BALAI OU LE TRACTEUR SANS LES ÉCRANS PROTECTEURS EN PLACE.
- TENEZ-VOUS LOIN DES PIÈCES ROTATIVES.
- TOUJOURS UTILISER UN MASQUE CONTRE LA POUSSIÈRE LORSQUE VOUS TRAVAILLEZ DANS DES ENDROITS POUSSIÉREUX.
- 100 LBS MINIMUM DE CONTREPOIDS EST REQUIS POUR CONTREBALANCER LE POIDS DU BALAI.
- EN HIVER, DES CHAINES À PNEUS APPROUVÉES SONT REQUISES.

102385

Décalque #102385

ASSEMBLAGE

ÉTAPE 1

PRÉPARATION DU BALAI ROTATIF:

IMPORTANT: SERREZ TOUS LES BOULONS SELON LA TABLE DES SPÉCIFICATIONS DE COUPLE (VOIR SECTION ANGLAISE, "TORQUE SPECIFICATION TABLE") LORSQUE SPÉCIFIÉ: SERRER FERMEMENT. RÉFÉREZ-VOUS À LA NOMENCLATURE DES PIÈCES POUR IDENTIFICATION DES PIÈCES.

OUTILS REQUIS:

1 Pince à long bec

Installer la tige de contrôle (item 3).		
# Item	Description	Action
1	Bloc joint	Installer sur la tige du loquet.
2	Bague de retenue	Sécuriser le bloc joint.
3	Tige de contrôle	Insérer dans le bloc joint.
4	Goupille à ressort 2.5mm	Sécuriser la tige de contrôle.

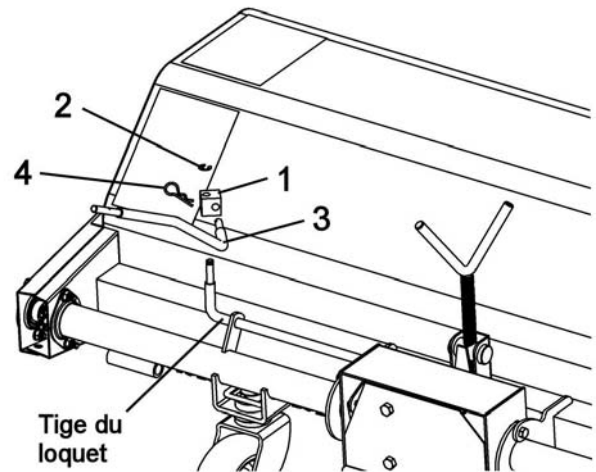

Préparer le balai

Installer les pieds de stationnement (item 1) dans les supports de pied (item 2).

Sécuriser avec une goupille fendue de 5/32 x 1" (item 3) dans le trou supérieur (item 4) et une goupille à ressort (item 5) dans le trou inférieur (item 6) de chaque pied.

Cela permet au balai de reposer sur ses pieds.

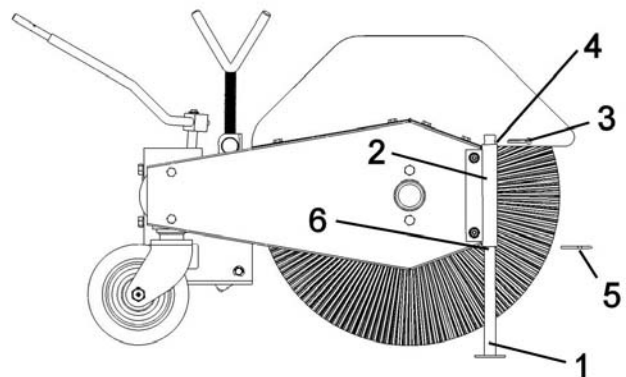

Installer les pieds de stationnement

ASSEMBLAGE

ÉTAPE 2

INSTALLATION DU BALAI ROTATIF:



ATTENTION



POUR PRÉVENIR LES BLESSURES:

Arrêtez le moteur.

Appliquez le frein de stationnement.

Enlevez la clé du contact.

Débranchez le fil de la ou des bougie(s) et gardez-le éloigné de la ou des bougie(s) pour prévenir un démarrage accidentel.

Suivre les instructions pour l'installation du balai rotatif et de la courroie dans le feuillet d'instructions de l'adaptateur et dans le manuel du propriétaire du sous-châssis.



DANGER



NE JAMAIS OPÉRER LE BALAI ROTATIF

SANS:

Le capot de la brosse

Le garde-courroie

Le garde pour la boîte d'engrenage

Le garde-d'extension

Tout autre dispositif de sécurité en place.

INSTALLATION DE LA MANIVELLE:

Installer le poignée 1/2 x 3" (item 1) sur la manivelle (item 2).

Insérer la manivelle dans l'oeillet de plastique dans le support de manivelle (item 3) et sur la tige de contrôle (item 4). Sécuriser avec une goupille à ressort de 2.5 mm (item 5).

NOTE: S'il y a une extension de manivelle (item 6) incluse avec le sous-châssis, installer entre la tige de contrôle (item 4) et la manivelle (item 2).

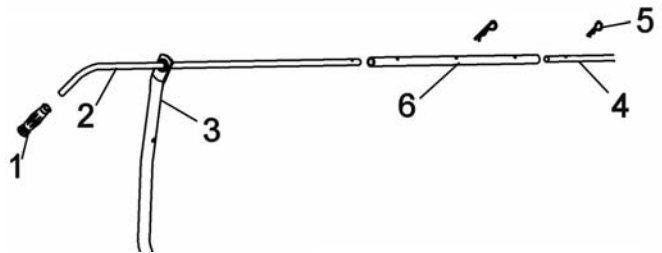

Installer la manivelle

VÉRIFIER LA PRESSION DES PNEUS:

Vérifier et régler la pression des pneus comme suit:

Pneus avant: 14-15 psi

Pneus arrière 7-8 psi

La pression des pneus doit être égale des deux côtés du tracteur.

OPÉRATION



ATTENTION



AVANT DE FAIRE N'IMPORTE QUEL AJUSTEMENT:

Arrêtez le moteur.

Appliquez le frein de stationnement.

Enlevez la clé du contact.

Débranchez le fil de la ou des bougie(s) et gardez-le éloigné de la ou des bougie(s) pour prévenir un démarrage accidentel.



ATTENTION



POUR PRÉVENIR DES BLESSURES & OBTENIR UNE MEILLEURE TRACTION LORS DE L'UTILISATION D'UN ACCESSOIRE:

-Des contrepoids arrière, minimum de 100 lb sont requis afin de contrebalancer le poids de l'accessoire.

-Chaînes à pneus approuvées par le fabricant sont requises en hiver.

-Ne pas opérer dans une pente de plus de 10°.

-Lors du démontage de l'accessoire, enlevez les contrepoids arrière.

AJUSTEMENT DE L'ANGLE DU BALAI ROTATIF

En tournant la poignée dans le sens contraire des aiguilles d'une montre, vous déverrouillez la barrure et en tirant ou poussant, vous ajustez l'angle de 20° chaque côté.

AJUSTEMENT DE LA PRESSION DE LA BROSSE AU SOL:

En tournant la vis d'ajustement (item 1) dans le sens contraire des aiguilles d'une montre, la jauge (item 3) se déplace vers le haut et la pression sur la brosse au sol augmente. Lorsque vous tournez la vis d'ajustement dans le sens des aiguilles d'une montre, la pression sur la brosse au sol diminue et la jauge se déplace vers le bas.

IMPORTANT: Maintenir la jauge égale avec le haut du châssis de la boîte d'engrenage (item 2) ou plus bas pour le balayage des surfaces dures. Ajuster fréquemment pour compenser l'usure de la brosse. Toujours utiliser la brosse avec la pointe des poils comme un balai et non avec les côtés des poils comme une vadrouille. Trop de pression pourrait réduire la durée de vie de la brosse de 95%.

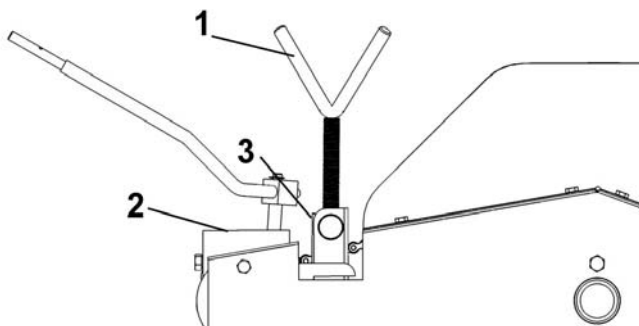

Ajuster la pression sur la brosse

BALAYAGE GÉNÉRAL

Minimisez la poussière en réduisant la vitesse de la brosse et en balayant après la pluie ou lors d'une journée très humide.

BALAYAGE DE LA NEIGE

Ajuster la jauge (item 3) égale avec le dessus de la boîte d'engrenage (item 2). Le balai travaille très bien pour enlever les petites accumulations de neige.

Balayer de façon à ce que le balai projette la neige dans le sens du vent.

NOTE: Les objets étrangers dans la neige pourraient être projetés plus loin que la neige elle-même. Nettoyer les accumulations de neige et de glace sur et sous le capot du balai fréquemment.

DÉCHAUMAGE ET RÂTELAGE DES FEUILLES

Abaisser la brosse sur une surface dure et lever la brosse à 1" du sol en tournant la vis d'ajustement dans le sens des aiguilles d'une montre. La brosse est supportée par les roues pivotantes.

Cet ajustement donne normalement satisfaction. Cependant, vous pouvez lever ou abaisser la brosse selon la longueur du gazon. Une vitesse réduite de la brosse et du tracteur est meilleure pour le déchaumage de la pelouse et le râtelage des feuilles.

Ne balayer pas avec le côté des poils!



Trop de pression=Réduit la durée de vie de la brosse!

Balayer avec la pointe des poils!



Action d'époussetage
←
Surface de la route

ENTRETIEN & DÉMONTAGE

AVANT DE FAIRE L'ENTRETIEN OU LE DÉMONTAGE D'UN ACCESSOIRE RÉFÉREZ-VOUS AUX PRÉCAUTIONS SÉCURITAIRES.

ENTRETIEN

1. Vérifier le niveau d'huile de la boîte d'engrenage à tous les cinquante heures et remplir jusqu'au bouchon avec de l'huile SAE-90-EP lorsque nécessaire.
2. Graisser les essieux des roues à tout les huit heures d'utilisation.
3. Chaîne: ne pas lubrifier lors de l'utilisation dans des conditions poussiéreuses. Lorsque le travail est terminé, laver et lubrifier.
4. Ajuster la chaîne fréquemment en déplaçant le pignon tendeur et régler la tension à 1/2" de fléchissement sur la longueur de la chaîne.
5. Nettoyer fréquemment l'intérieur et l'extérieur du capot. L'accumulation de terre, boue, glace, etc. ajoute du poids sur la brosse et peut accélérer l'usure de la brosse.
6. Vérifiez les boulons de montage fréquemment afin de prévenir une réparation coûteuse. Assurez-vous que votre balais rotatif est en condition de travailler sécuritairement.
7. Lubrifiez tous les points pivotants.

REMPACEMENT DE LA BROSSE

Voir la nomenclature des pièces pour identification des pièces.

1. Enlever le capot (item 53).
2. Desserrer le pignon tendeur (item 24) de la chaîne.
3. Enlever les boulons (item 22) des deux flanquettes (item 68) qui retiennent l'arbre de la brosse.
4. Enlever l'arbre de la brosse (item 52) du châssis du balais (item 31).
5. Enlever le roulement droit (item 50) de l'arbre de la brosse en desserrant les vis à six pans creux.

6. Enlever le boulon (item 51) qui retient la brosse à l'arbre de la brosse.
7. Enlever la brosse de l'arbre de la brosse.
8. Installer la nouvelle brosse en renversant les étapes.
9. Réajuster la tension de la chaîne en déplaçant le pignon tendeur et régler la tension à 1/2" de fléchissement sur la longueur de la chaîne.

DÉMONTAGE

1. Choisir une surface égale, appliquer le frein de stationnement, arrêter le moteur, enlever la clé du moteur pour prévenir des démarrages accidentels.
2. Remettre le balai droit, perpendiculaire au tracteur.
3. Allonger les pieds de stationnement et bloquer en place. Assurez-vous que les poils de la brosse ne touche jamais au sol.
4. Abaisser le balai au sol.
5. Enlever la goupille à ressort de la manivelle et enlever la manivelle.
6. Desserrer et enlever la courroie de la poulie des entraînements du tracteur et des poulies d'entraînement.
7. Détacher le balai du sous-châssis en relevant les ressorts de blocage et en tirant le balai un côté à la fois.
8. Enlever les contrepoids arrière.

ENTREPOSAGE DE FIN SAISON

1. Nettoyer le balai et l'intérieur du capot et peignez toutes les pièces où la peinture est usée.
2. Notez les pièces à remplacer dont vous aurez besoin pour la prochaine saison.
3. Lubrifier tous les embouts de graissage et toutes les pièces mobiles.
4. Entreposer le balai sur les pieds de stationnement. Assurez vous que les poils de la brosse ne touche jamais le sol.
5. Si les poils sont directement exposés au soleil, recouvrir le balai d'une toile.
6. Entreposer le balai dans un endroit sec.

DÉPANNAGE

* S.V.P. vous référer à la section nomenclature des pièces pour leur identification.

PROBLÈME	CAUSES POSSIBLES	ACTION CORRECTIVE
<p>La brosse use prématurément ou s'use de façon inégale.</p> <p>La brosse tourne en cahotant.</p>	<p>Mauvais ajustement de la pression sur la brosse.</p> <p>Trop de pression sur la brosse, elle s'utilisera jusqu'à 5 fois plus vite.</p>	<p>Diminuer la pression de la brosse au sol.</p> <p>Ajuster fréquemment pour compenser l'usure de la brosse. Toujours utiliser la brosse avec la pointe des poils comme un balai et non avec les côtés des poils comme une vadrouille.</p> <p>Maintenir la jauge égale avec le haut du châssis de la boîte d'engrenage ou plus bas pour le balayage des surfaces dures.</p>
<p>La brosse ne balaye pas bien.</p>	<p>Accumulation de débris.</p>	<p>Nettoyer fréquemment l'intérieur et l'extérieur du capot. L'accumulation de terre, boue, glace, etc. ajoute du poids sur la brosse et peut accélérer l'usure de la brosse.</p>
<p>La brosse est trop agressive lorsqu'on l'utilise pour le déchaumage et le râtelage des feuilles.</p> <p>La brosse ne tourne pas sur le gazon.</p>	<p>Trop de pression sur la brosse.</p>	<p>Abaisser le balai sur une surface dure et lever la brosse à 1" du sol en tournant la vis d'ajustement dans le sens des aiguilles d'une montre. Réajuster de temps en temps si nécessaire.</p>
<p>La chaîne use prématurément.</p>	<p>Lubrification inapproprié</p>	<p>Ne pas lubrifier durant l'utilisation. Attendre à la fin du travail.</p> <p>Laver le balai rotatif et lubrifier la chaîne.</p> <p>Faites tourner la brosse pour faire pénétrer l'huile dans la chaîne.</p>
<p>Le pignon tendeur use prématurément.</p>	<p>Chaîne mal ajustée</p>	<p>Vérifier fréquemment l'ajustement de la chaîne (trop serrée ou trop détendue).</p>
<p>La brosse tourne en sens inverse.</p>	<p>Courroie mal installée.</p>	<p>Enlever la courroie et installer tel qu'expliqué dans le Manuel du Propriétaire du sous-châssis, section installation balai.</p>
<p>Perte de conduite.</p>	<p>Trop de pression sur la brosse.</p>	<p>Réduire la pression sur la brosse.</p> <p>Si le problème persiste, contacter votre marchand pour de plus amples informations.</p>
<p>Les poils prennent un mauvais pli ou se déforment.</p>	<p>Le balai n'a pas été entreposé sur les pieds de stationnement.</p>	<p>Laver la brosse avec de l'eau tiède ou avec de la vapeur tiède. Laisser en position relevée, faites tourner quelque tours. La brosse devrait reprendre sa forme originale.</p>

ACCESSOIRES & OPTIONS

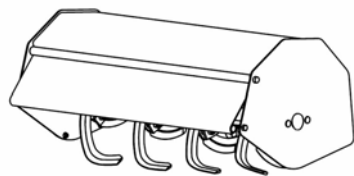

ROTOCULTEUR #700312

S'installe à l'arrière des tracteurs de pelouse, cours & jardin de 14 à 25 c.v.
Inclus le mécanisme d'entraînement & de relevage manuel ainsi que le nécessaire de montage.

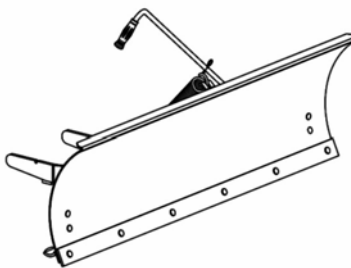

**LAME UTILITAIRE
#700266**

S'installe sur le même sous-châssis que la souffleuse & balai rotatif.

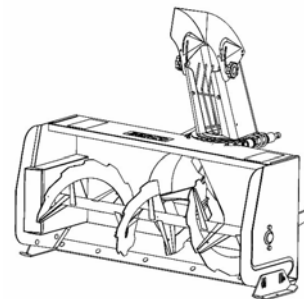

SOUFFLEUSE

**#700255 40"
#700374-44"
#700378-48"**

S'installe sur le même sous-châssis que le balai rotatif et la lame utilitaire.

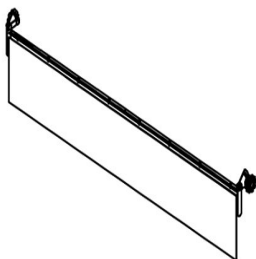

**PROTECTEUR DE POUSSIÈRE
#700452**

Spécialement conçu pour réduire les objets projetés.

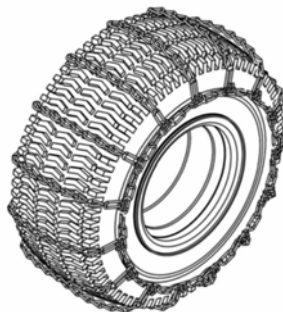

CHAÎNES À PNEUS

Espacement à chaque deux mailles.
Requises pour une meilleure traction et une plus grande sécurité.
Emb. de 2

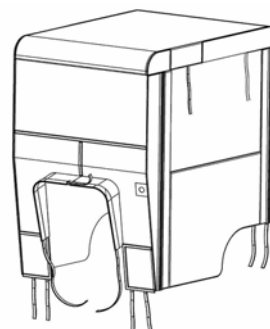

**CABINE MOUSTIQUAIRE #700424
CABINE D'HIVER #700423**

Type universel qui s'adapte sur la plupart des tracteurs de jardin & pelouse.

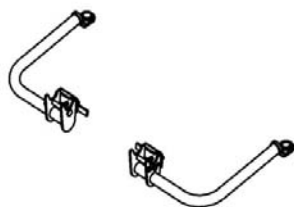

ENSEMBLE DE SUPPORTS DE ROUE LATÉRALES.

#700451

Spécialement conçu pour les terrains accidentés.

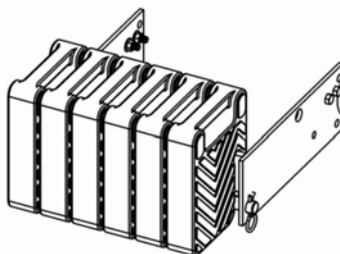

CONTREPOIDS

**#700240 contrepoids arrière universel.
#700246 contrepoids arrière Electrolux.**

Requis pour une plus grande sécurité et une meilleure traction.
Contrebalance le poids des accessoires.

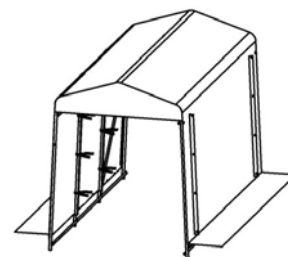

**ABRI POUR TRACTEUR & V.T.T.
#700438**

Spécialement conçu pour remiser votre tracteur ou V.T.T. avec son accessoire.