

ENTRETIEN & DÉMONTAGE

AVANT DE FAIRE L'ENTRETIEN OU LE DÉMONTAGE D'UN ACCESSOIRE RÉFÉREZ-VOUS AU PRÉCAUTIONS SÉCURITAIRES. ENTRETIEN

- Graisser les essieux des roues à tout les huit heures d'utilisation.
- Chaîne: ne pas lubrifier lors de l'utilisation dans des conditions poussiéreuses. Lorsque le travail est terminé, laver et lubrifier.
- Nettoyer fréquemment l'intérieur et l'extérieur du capot. L'accumulation de terre, boue, glace, etc. ajoute du poids sur la brosse et peut accélérer l'usure de la brosse.
- Vérifiez les boulons de montage fréquemment afin de prévenir une réparation coûteuse. Assurez-vous que votre accessoire est en condition de travailler sécuritairement.
- Lubrifiez tous les points pivotants.
- Inspectez le filtre à air du véhicule et de l'accessoire chaque jour. Nettoyez-le ou remplacez-le au besoin. Changez l'huile plus fréquemment lorsque vous travaillez dans des conditions poussiéreuses. Voir le manuel du propriétaire du véhicule et de l'accessoire.



PRÉCAUTIONS



Ne jamais utiliser le balai rotatif sans le garde-courroie.

REEMPLACEMENT DE LA COURROIE:

Pour le numéro de pièce de la courroie, référez-vous à la section nomenclature des pièces pour identification.

- Enlever les deux boulons (item 1) et rondelles plates.
- Enlever le garde-courroie (item 2)
- Remplacer la courroie (item 3).
- Embrayer l'accessoire.
- S'assurer que les poulies sont bien alignées.
- Embrayer et réinstaller le garde courroie.

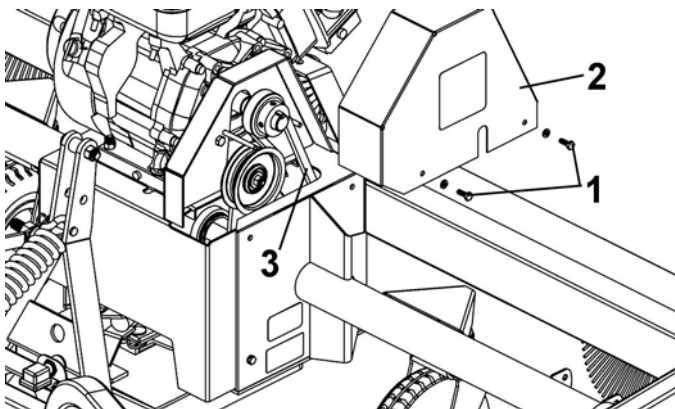

REEMPLACEMENT DES BROSSES

Voir la nomenclature des pièces pour identification des pièces

- Abaisser le tendeur de la chaîne.
- Démonter la chaîne en enlevant la maille d'accouplement.
- Enlever les boulons des deux flangettes qui retiennent l'arbre de la brosse.
- Enlever l'arbre de la brosse du châssis du balais.
- Enlever la plaque poussoir qui retient les sections de brosse.
- Enlever toutes les sections de la brosse usées .
- Remettre les sections de brosse ondulées une à une (prendre soin de mettre une section de brosse plate à chaque extrémité) en tournant chaque section 1/4 tour de la précédente.
- Installer la nouvelle brosse en renversant les étapes.

TRÈS IMPORTANT:

Réinstaller la maille d'accouplement (item 1) tel qu'illustré dans la figure.

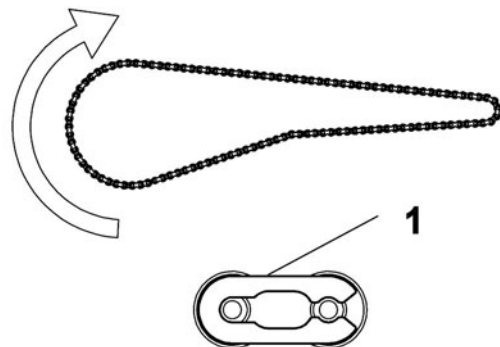

ENTRETIEN & DÉMONTAGE

DÉMONTAGE

- a) Choisir une surface plane et horizontale, appliquer le frein de stationnement, arrêter le moteur, enlever la clé du moteur pour prévenir des démarrages accidentels.
- b) Remettre le balai droit, perpendiculaire au véhicule.
- c) Actionner les pieds de stationnement vers le sol. Assurez-vous que les poils de la brosse ne touche jamais au sol.
- d) Abaisser l'accessoire au sol.
- e) Décrocher les tendeurs assemblés de l'avant du véhicule, le crochet du treuil et l'attache à l'arrière du véhicule.
- f) Débrancher les fils
- g) Retirer le véhicule.

ENTREPOSAGE DE FIN SAISON

- a) Nettoyer le balai et l'intérieur du capot et peignez toutes les pièces où la peinture est usée.
- b) Notez les pièces à remplacer dont vous aurez besoin pour la prochaine saison.
- c) Lubrifier tous les embouts de graissage et toutes les pièces mobiles.
- d) Entreposer le balai sur les pieds de stationnement sur une surface plane et horizontale. Assurez vous que les poils de la brosse ne touche pas le sol.
- e) Si les poils sont directement exposés au soleil, recouvrir le balai d'une toile.
- f) Entreposer le balai dans un endroit sec.