

ENTRETIEN & DÉMONTAGE

DÉMONTAGE

- Choisir une surface égale, appliquer le frein de stationnement, arrêter le moteur, enlever la clé du moteur pour prévenir des démarrages accidentels.
- Abaisser l'accessoire au sol.
- Débrancher les fils qui relie l'accessoire au véhicule.
- Décrocher les tendeurs assemblés de l'avant du véhicule (Astuce: détendre seulement un tendeur pour garder l'ajustement), le crochet du treuil.
- Retirer le support d'attache assemblé de la boule d'attache du véhicule.
- Retirer le véhicule.

ENTREPOSAGE

- Nettoyer votre souffleuse et sous-châssis et peindre toutes les pièces où la peinture est usée.
- Noter les pièces qui devront être remplacées pour la prochaine saison.
- Suivre les instructions dans la section lubrification.
- En ce qui concerne le moteur pour la souffleuse, suivre les instructions dans le manuel du propriétaire du moteur.
- Entreposer la souffleuse et le sous-châssis dans un endroit sec.

REPLACEMENT DE LA COURROIE

REPLACEMENT DE LA COURROIE:

Pour le numéro de pièce de la courroie, référez-vous à la section anglaise, nomenclature des pièces pour identification.

- Enlever le garde courroie (item 1) en retirant les deux boulons hex. 1/4" x 1 1/2" (item 2).
 - Enlever la tension sur la courroie en appuyant sur le commutateur pour l'embrayage.
 - Enlever la courroie de la poulie du moteur (item 3).
 - Desserrer le bouton (item 4) de façon à pouvoir libérer la courroie de la poulie.
 - Actionner un peu le moteur électrique pour l'embrayage afin de relâcher le frein (item 5).
- NOTE:** Cet étape est nécessaire pour libérer la courroie de la poulie de la souffleuse.
- Enlever et installer la courroie neuve.
 - Replacer le roulement à billes (item 7) sur le dos de la courroie pour la maintenir dans la poulie (item 6) et resserrer le bouton (item 4).
 - Après avoir installé la courroie, vous pouvez faire tourner le moteur sans le garde courroie, mais seulement le temps nécessaire d'effectuer la vérification de l'alignement de la courroie. Ne laissez pas la souffleuse sans surveillance. Ni vous, ni personne ne doit s'approcher des pièces mobiles. Embrayer et débrayer la souffleuse pour vérifier si la courroie est bien alignée, spécialement sur la poulie tendeur (item 8).
- Assurez-vous d'actionner suffisamment le commutateur d'embrayage de la courroie afin que le ressort de tension soit bien tendue.**
- Si cela est nécessaire, vous pouvez ajouter ou enlever une rondelle plate sur la poulie tendeur pour l'ajustement final de l'alignement.
- Réinstaller le garde courroie.

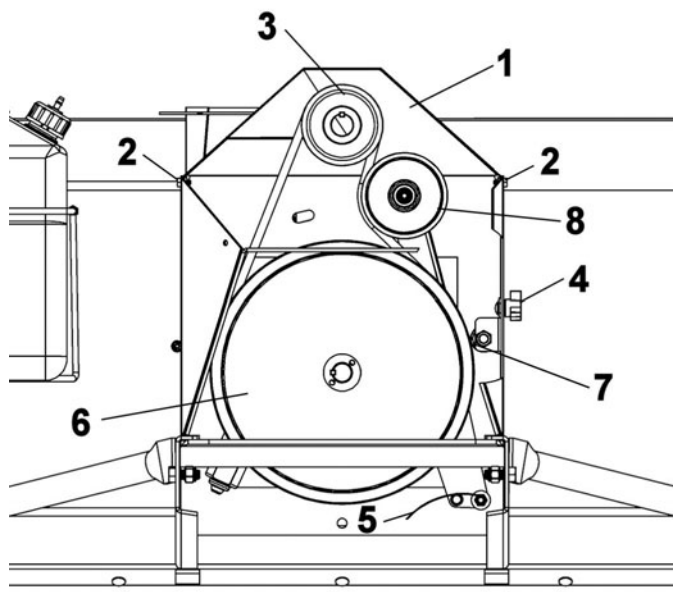

Remplacement de la courroie