

ENTRETIEN

REEMPLACER LES DENTS



ATTENTION



POUR PRÉVENIR DES BLESSURES:

Arrêtez le moteur.
Appliquez le frein de stationnement.
Enlevez la clé du contact.
Débranchez le fil de la ou des bougie(s) et gardez-le éloigné de la ou des bougie(s) pour prévenir un démarrage accidentel.

- Stationner le véhicule sécuritairement.
- Lever le rotoculteur à l'aide du treuil à sa hauteur maximale et placer des blocs en dessous afin de supporter l'accessoire.

Note: Chaque groupe de dents doit avoir deux dents gauche et deux dents droite.

Pour référence:

- Alternier les dents gauche et droite dans chaque groupe.
- Un boulon avec **aucune douille**: 3/8 x 1 1/4" long.
- Un boulon avec **une douille**: 3/8 x 1 3/4" long.
- Un boulon avec **deux douilles**: 3/8 x 2 1/4" long

Groupe de dents gauche:

Enlever les écrous (item 1), boulons (item 2) douilles (item 3), les deux dents de gauche (item 4) et les deux dents de droite (item 5). Installer les nouvelles dents à la même position que les anciennes avec la même quincaillerie.

Groupe de dents du centre:

Enlever les écrous (item 6), boulons (item 7) douilles (item 8), les deux dents de gauche (item 9) et les deux dents de droite (item 10). Installer les nouvelles dents à la même position que les anciennes avec la même quincaillerie.

Groupe de dents droite:

Enlever les écrous (item 11), boulons (item 12) douilles (item 13), les deux dents de gauche (item 14) et les deux dents de droite (item 15). Installer les nouvelles dents à la même position que les anciennes avec la même quincaillerie.



PRÉCAUTIONS



POUR PRÉVENIR DES BLESSURES:

Toujours bloquer sécuritairement le rotoculteur si vous devez travailler sous celui-ci. Il n'est pas recommandé de travailler sous le rotoculteur parce qu'il pourrait tomber sur vous et causer des blessures très sérieuses.

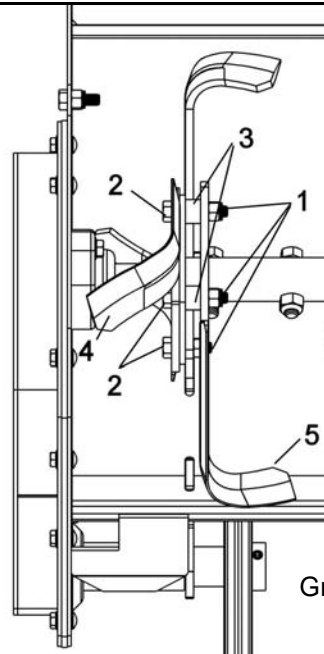

Groupe de dents de gauche

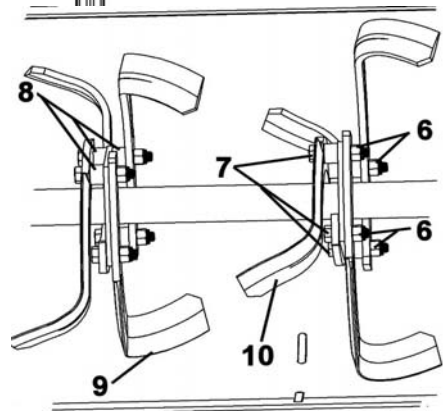

Groupe de dents du centre

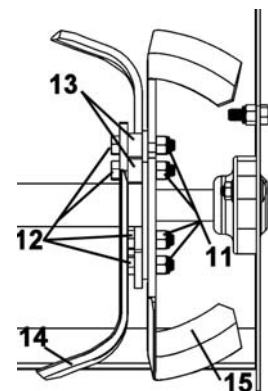

Groupe de dents de droite