

# ENTRETIEN & DÉMONTAGE

**AVANT DE FAIRE L'ENTRETIEN OU LE DÉMONTAGE D'UN ACCESSOIRE RÉFÉREZ-VOUS AUX PRÉCAUTIONS SÉCURITAIRES.**

## **ENTRETIEN**

- a) Vérifier le niveau d'huile de la boîte d'engrenage à tous les cinquante heures et remplir jusqu'au bouchon avec de l'huile SAE-90-EP lorsque nécessaire.
- b) Graisser les essieux des roues à tout les huit heures d'utilisation.
- c) Chaîne: ne pas lubrifier lors de l'utilisation dans des conditions poussiéreuses. Lorsque le travail est terminé, laver et lubrifier.
- d) Ajuster la chaîne fréquemment en déplaçant le pignon tendeur et régler la tension à 1/2" de fléchissement sur la longueur de la chaîne.
- e) Nettoyer fréquemment l'intérieur et l'extérieur du capot. L'accumulation de terre, boue, glace, etc. ajoute du poids sur la brosse et peut accélérer l'usure de la brosse.
- f) Vérifiez les boulons de montage fréquemment afin de prévenir une réparation coûteuse. Assurez-vous que votre accessoire est en condition de travailler sécuritairement.
- g) Lubrifiez tous les points pivotants.
- h) Inspectez le filtre à air du véhicule et de l'accessoire chaque jour. Nettoyez-le ou remplacez-le au besoin. Changez l'huile plus fréquemment lorsque vous travaillez dans des conditions poussiéreuses. Voir le manuel du propriétaire du véhicule et de l'accessoire.

## **REPLACEMENT DE LA BROSSE**

Voir la nomenclature des pièces pour identification des pièces

- a) Enlever le capot.
- b) Desserrer le pignon tendeur de la chaîne.
- c) Enlever les boulons des deux flangettes qui retiennent l'arbre de la brosse.
- d) Enlever l'arbre de la brosse du châssis du balais.
- e) Enlever le roulement droit de l'arbre de la brosse en desserrant les vis à six pans creux.
- f) Enlever le boulon qui retient la brosse à l'arbre de la brosse.
- g) Enlever la brosse de l'arbre de la brosse.
- h) Installer la nouvelle brosse en renversant les étapes.
- i) Réajuster la tension de la chaîne en déplaçant le pignon tendeur et régler la tension à 1/2" de fléchissement sur la longueur de la chaîne.



## **PRÉCAUTIONS**



**Ne jamais utiliser le balai rotatif sans le garde-courroie.**

## **REPLACEMENT DE LA COURROIE:**

Pour le numéro de pièce de la courroie, référez-vous à la section anglaise, nomenclature des pièces du pour identification.

- a) Enlever le garde-courroie (item 1).
- b) Remplacer la courroie (item 2).
- c) Embrayer l'accessoire.
- d) S'assurer que les poulies sont bien alignées.
- e) Embrayer et réinstaller le garde courroie.

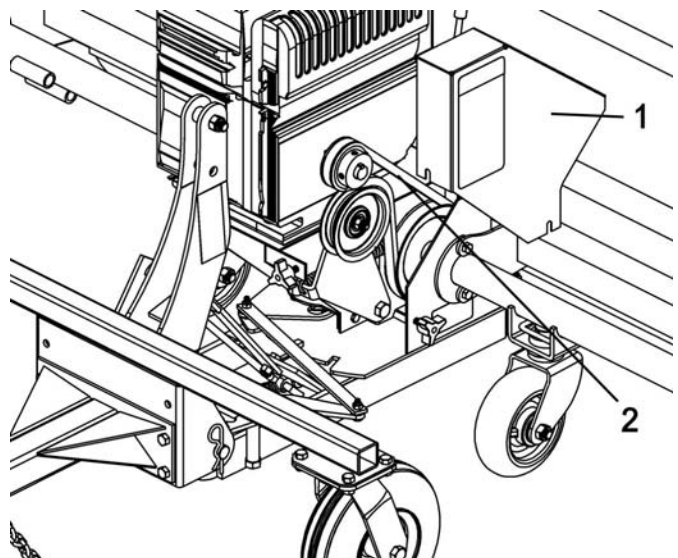

# ENTRETIEN & DÉMONTAGE

## DÉMONTAGE

- a) Choisir une surface égale, appliquer le frein de stationnement, arrêter le moteur, enlever la clé du moteur pour prévenir des démarrages accidentels.
- b) Remettre le balai droit, perpendiculaire au véhicule.
- c) Allonger les pieds de stationnement et bloquer en place. Assurez-vous que les poils de la brosse ne touche jamais au sol.
- d) Abaisser l'accessoire au sol.
- e) Décrocher les tendeurs assemblés de l'avant du véhicule, le crochet du treuil et l'attache à l'arrière du véhicule.
- f) Retirer la boîte de contrôle (item 1) du support (item 2). Débrancher les fils (item 3) et placer la boîte sur l'accessoire.
- g) Débrancher les fils du démarreur électrique.
- h) Retirer le véhicule.

## ENTREPOSAGE DE FIN SAISON

- a) Nettoyer le balai et l'intérieur du capot et peindre toutes les pièces où la peinture est usée.
- b) Notez les pièces à remplacer dont vous aurez besoin pour la prochaine saison.
- c) Lubrifier tous les embouts de graissage et toutes les pièces mobiles.
- d) Entreposer le balai sur les pieds de stationnement. Assurez vous que les poils de la brosse ne touche jamais le sol.
- e) Si les poils sont directement exposés au soleil, recouvrir le balai d'une toile.
- f) Entreposer le balai dans un endroit sec.

