

OPÉRATION



ATTENTION



Lisez le manuel de l'opérateur du véhicule attentivement. Familiarisez-vous avec les contrôles et la façon de bien utiliser l'accessoire. Sachez comment arrêter l'accessoire rapidement.



ATTENTION



PRÉVENIR DES BLESSURES ET POUR PLUS DE TRACTION EN UTILISANT L'ACCESSOIRE SUR UN VÉHICULE.:

- Ne pas conduire plus vite que 3 km/h avec l'accessoire abaissé au sol.
- Ne pas conduire plus vite que 10 km/h avec l'accessoire en position relevé.
- Ne pas opérer dans une pente de plus de 10%.
- Chaînes à pneu approuvées par le manufacturier sont requis (hiver ou surface glissante).

FAMILIARISATION DES CONTRÔLES:

Se familiariser avec les contrôles avant utilisation.

- a) Lever le balai.
- b) Démarrer le moteur (plein régime).
- c) Embrayer le balai (item 3).
- d) Abaisser au sol.
- e) Ajuster la pression sur la brosse (item 1) .

LEVER OU ABAISSER LE BALAI ROTATIF:

Utiliser le bouton de contrôle du treuil pour lever ou abaisser le balai.

IMPORTANT: Pour prolonger la durée de vie du sous-châssis, relâcher immédiatement le commutateur lorsque l'accessoire frappe la butée en position haute.

IMPORTANT:

Toujours garder une tension sur le câble du treuil lorsque le balai est en opération pour maintenir le support de roue bien appuyé sur le sol.

AJUSTEMENT DE L'ANGLE:

Pour être en mesure de changer l'angle du balai suivre les instructions suivantes.

- a) Relever le balai au maximum (le mécanisme du loquet sera désengagé).
- b) Actionner le contrôle pour tourner le balai dans l'angle désiré.
- c) Baisser le balai au sol (le mécanisme du loquet sera réengagé).

NOTE: Il n'est pas nécessaire de parfaitement aligner le loquet avec la rainure. Lorsque le balai sera au sol, les ressorts vont permettre au loquet de s'engager dans la rainure.

AJUSTEMENT DE LA PRESSION DE LA BROSSE AU SOL:

En tournant la vis d'ajustement (item 1) dans le sens contraire des aiguilles d'une montre, la jauge (item 2) se déplace vers le haut et la pression sur la brosse au sol augmente. Lorsque vous tournez la vis d'ajustement dans le sens des aiguilles d'une montre, la pression sur la brosse au sol diminue et la jauge (item 2) se déplace vers le bas.

IMPORTANT: Ajuster fréquemment pour compenser l'usure de la brosse. Toujours utiliser la brosse avec la pointe des poils comme un balai et non avec les côtés des poils comme une vadrouille. Trop de pression pourrait réduire la durée de vie de la brosse de 95%.

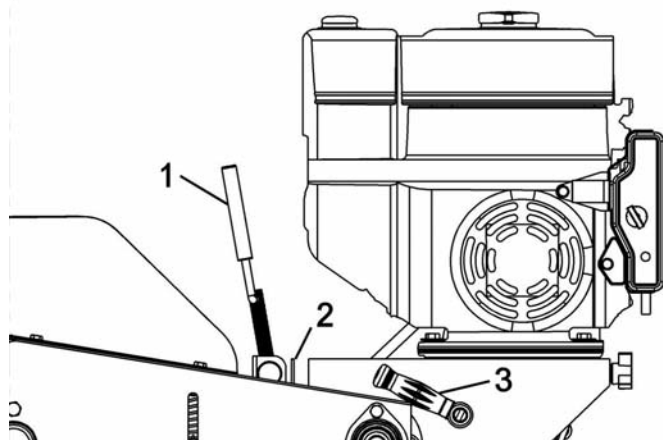

Ajuster la pression sur la brosse