

# ENTRETIEN

## REEMPLACER LES DENTS



### ATTENTION



#### POUR PRÉVENIR DES BLESSURES:

Arrêtez le moteur.  
Appliquez le frein de stationnement.  
Enlevez la clé du contact.  
Débranchez le fil de la ou des bougie(s) et gardez -le éloigné de la ou des bougie(s) pour prévenir un démarrage accidentel.

**Note:** Pour faciliter le remplacement des dents, vous pouvez retirer le rotoculteur du tracteur et le tourner à l'envers.

-Stationner le tracteur sécuritairement.  
-Lever le rotoculteur aussi haut qu'il peut aller et placer des blocs en dessous.

**Note:** Chaque groupe de dents doit avoir deux dents gauche et deux dents droite.

Pour référence:

- Alternier les dents gauche et droite dans chaque groupe.
- Un boulon avec **aucune douille**: 3/8 x 1 1/4" long.
- Un boulon avec **une douille**: 3/8 x 1 3/4" long.
- Un boulon avec **deux douilles**: 3/8 x 2 1/4" long

#### Groupe de dents gauche:

Enlever les écrous (item 1), boulons (item 2) douilles (item 3), les deux dents de gauche (item 4) et les deux dents de droite (item 5). Installer les nouvelles dents avec la même quincaillerie exactement comme les anciennes étaient installées.

#### Groupe de dents du centre:

Enlever les écrous (item 6), boulons (item 7) douilles (item 8), les deux dents de gauche (item 9) et les deux dents de droite (item 10). Installer les nouvelles dents avec la même quincaillerie exactement comme les anciennes étaient installées.

#### Groupe de dents droite:

Enlever les écrous (item 11), boulons (item 12) douilles (item 13), les deux dents de gauche (item 14) et les deux dents de droite (item 15). Installer les nouvelles dents avec la même quincaillerie exactement comme les anciennes étaient installées.



## PRÉCAUTIONS



#### POUR PRÉVENIR DES BLESSURES:

Toujours bloquer sécuritairement le rotoculteur si vous devez travailler sous celui-ci. Il n'est pas recommandé de travailler sous le rotoculteur parce qu'il pourrait tomber sur vous et causer des blessures très sérieuses.

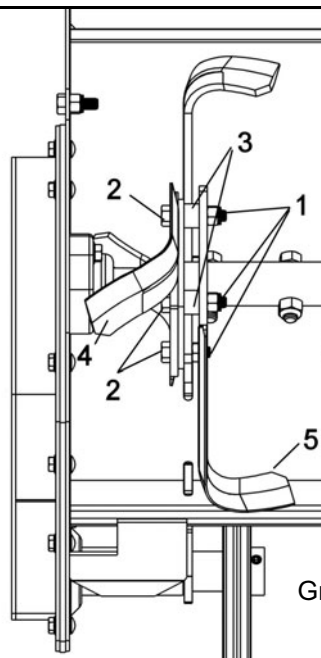

Groupe de dents de gauche

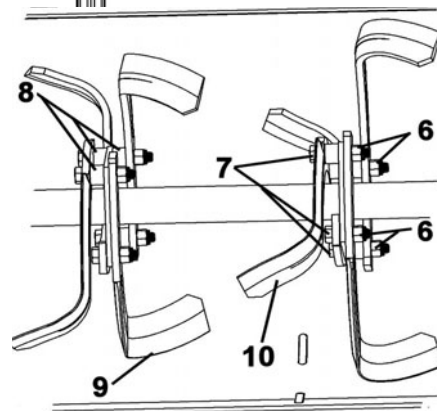

Groupe de dents du centre

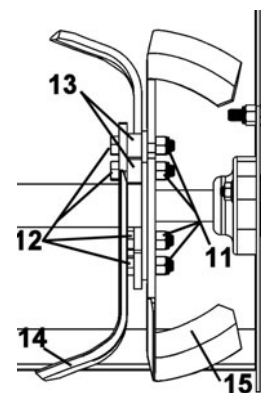

Groupe de dents de droite